



МОРСКАЯ НАБЕРЕЖНАЯ



ВАШ ДОМ У МОРЯ

7 ДОМ





Морская набережная – образец современного продуманного подхода к созданию жилого пространства бизнес-класса. Исключительное качество и современное инженерное оснащение скрываются за динамичными фасадами. Особой ценностью является местоположение проекта: Васильевский остров – излюбленная локация петербуржцев. Здесь одновременно уживается большое количество объектов как исторической, так и современной культуры.

- > Флагманский проект на берегу Финского залива
- > Дома отделены от остальной застройки большим зеленым бульваром
- > Близко центр города, въезд на ЗСД
- > Инфраструктура Васильевского острова
- > Социальная инфраструктура: 4 детских сада, 3 школы

СРОК ПЕРЕДАЧИ КВАРТИР
30.12.2023 Г.





СВЕЖИЙ ВОЗДУХ, ЗЕЛЕНЬ БУЛЬВАРА

Прямо перед домом – зеленый бульвар с посадками из хвойных пород деревьев, с дорожками и скамейками. Бульвар с хвойными породами поднимется вместе со строящимися домами – здесь уже высажено 275 деревьев двух-метровой высоты, которые подрастут к моменту передачи ключей. Выйдя из дома можно отправиться на прогулку в парк, или пройти дальше – через двор к набережной у залива, все в двух шагах. Экологически благополучное место с чистым грунтом и свежим воздухом.



ГЕНЕРАЛЬНЫЙ ПЛАН

УСЛОВНЫЕ ОБОЗНАЧЕНИЯ:

-  «Морская набережная»
-  пешеходная часть
-  озеленение
-  проезжая часть
-  велодорожка
-  места для парковки
-  подземная парковка
-  въезд/выезд в паркинг
-  школы
-  детские сады
-  детские площадки
-  спортивные площадки
-  прочая застройка

-  1 Морской порт
-  2 Порт «Севкабель»
-  3 «Новая Голландия»
-  4 Адмиралтейство
-  5 Зимний дворец
-  6 Стрелка В.О.
-  7 Петропавловская крепость



ФИНСКИЙ ЗАЛИВ

МЕСТО С БОГАТЫМ ПРОШЛЫМ И ПЕРСПЕКТИВНЫМ БУДУЩИМ

Васильевский остров удивительно сочетает в себе дух истории и современные веяния. Здесь каждый найдет себе место по душе: будь то улочки в стиле неоклассицизма или современные индустриальные пространства.



Музей современного искусства «Эрарта» – место притяжения XXI века



Лютеранская церковь Святого Михаила



Исторически значимые объекты: Благовещенский мост и музей «Кунсткамера»



Санкт-Петербургский государственный университет – здание двенадцати коллегий

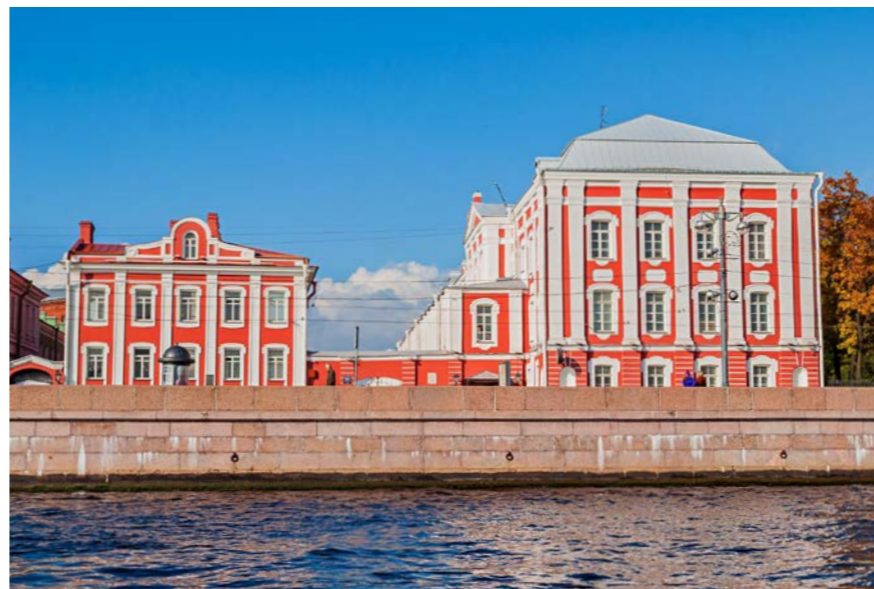

Санкт-Петербургский Горный университет

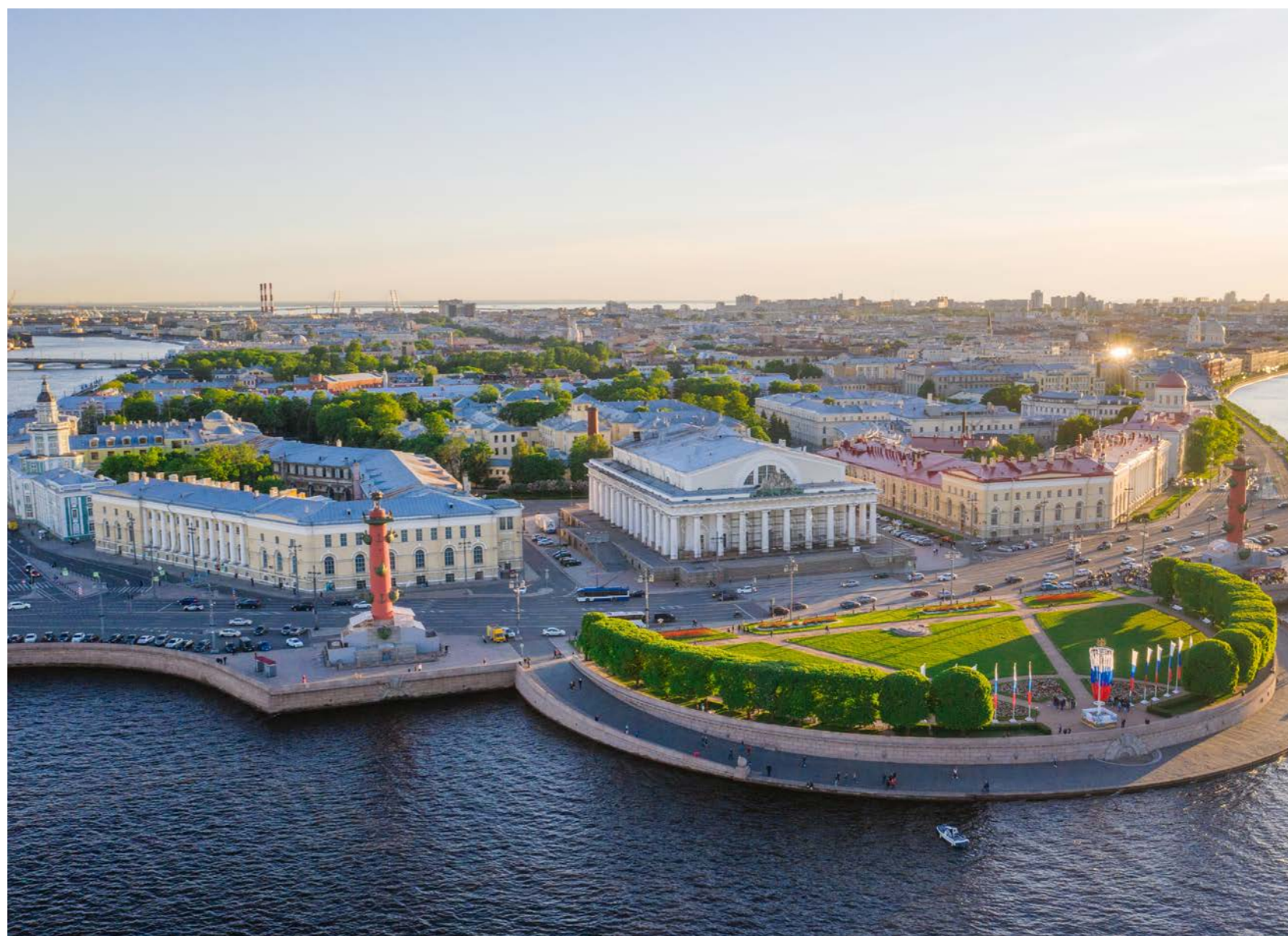

ПЛАН КВАРТАЛА

УСЛОВНЫЕ ОБОЗНАЧЕНИЯ:

- | | | | |
|--|---|---|-----------------------------|
|  | «Морская набережная» |  | ограждения |
|  | пешеходная часть набережной |  | шлагбаумы |
|  | пешеходные дорожки |  | места для парковки |
|  | велодорожка |  | подземная парковка |
|  | пешеходные дорожки с возможностью проезда спецтехники |  | въезд/выезд в паркинг |
|  | озеленение |  | въезд/выезд на стилобат |
|  | детские площадки на территории детского сада |  | детские сады |
|  | игровые/спортивные площадки |  | детские площадки |
|  | автомобильные дороги общего пользования |  | спортивные площадки |
|  | совмещенные автомобильно-пешеходные дороги |  | прочая застройка |
|  | стилобат |  | трансформаторные подстанции |



ФИНСКИЙ ЗАЛИВ

КВАРТАЛ 13

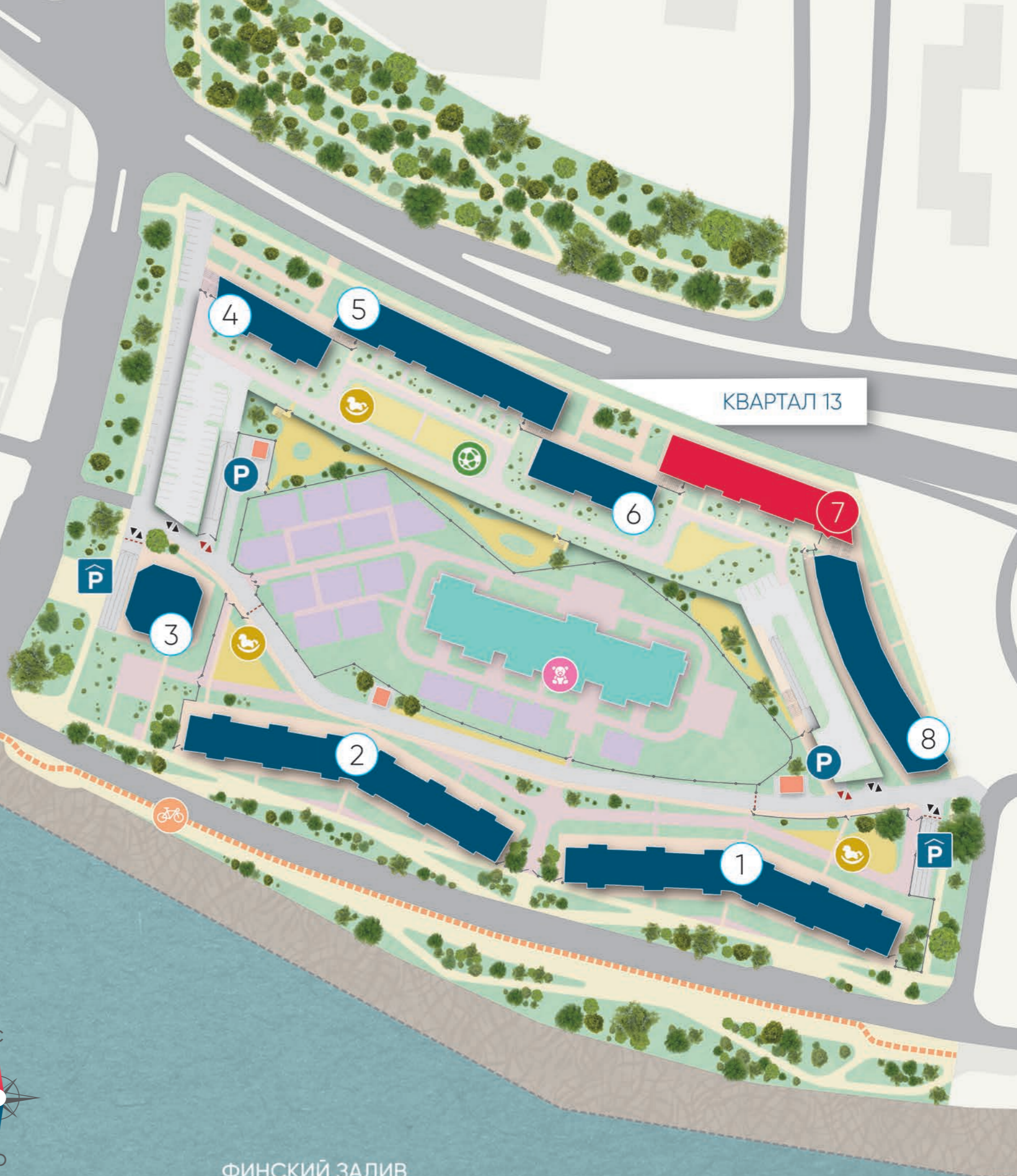



- > Дом у бульвара обращен с одной стороны к зеленой зоне, с другой – во двор
- > Парк вдоль бульвара с деревьями хвойных пород подрастет к моменту передачи ключей – деревья высажены в 2019 году

- > Окна выходят на тихую, озелененную внутреннюю территорию
- > Двор без машин – приоритет пешеходов
- > Ограждение внутренней территории – во дворе только соседи
- > Квартиры с отделкой – три варианта отделки на выбор



КОМФОРТ

- › Детский садик во дворе дома
- › Велопарковки у парадных
- › Подземный паркинг, гостевые парковки за пределами двора
- › Высококачественное оборудование для детских и спортивных площадок, антитравматическое покрытие
- › Кладовые и колясочные, удобные для хранения
- › Вход в парадные – на уровне земли

БЕЗОПАСНОСТЬ

- › Безопасность пешеходов и детей – это закрытый от движения автомобилей и посторонних людей двор
- › Сервис безопасности: предусмотрена служба консьержей
- › Круглосуточное охранное видеонаблюдение
- › Современная система пожарной сигнализации и дымоудаления в квартирах и МОП
- › Датчики концентрации CO₂ в паркинге
Усилитель GSM сигнала в паркинге

В КВАРТИРАХ ТЕПЛО, СВЕТЛО И НЕШУМНО



ВЕНТИЛЯЦИЯ

В квартирах дышится легко и всегда свежий воздух, благодаря использованию современных систем вентиляции воздуха. Приток воздуха в квартирах осуществляется за счет установки в стенах современных регулируемых клапанов инфильтрации воздуха (КИВ). Вытяжка воздуха происходит через каналы вентблоков. Для кухни и санузлов предусмотрены отдельные вентканалы.



ОТОПЛЕНИЕ И ВОДОСНАБЖЕНИЕ

Эстетику помещений и геометрию пространства в квартире не нарушит наличие видимых труб и коммуникационных выступов. Предусмотрена горизонтальная двухтрубная поквартирная разводка от коллекторов, расположенных в общих коридорах на этажах. Трубы отопления в квартирах скрыты в стяжке пола, с нижним подключением радиаторов. На каждую квартиру устанавливаются теплосчетчики в МОП.



ЭЛЕКТРОСНАБЖЕНИЕ

Электрической мощности в квартирах достаточно для удовлетворения всех потребностей современной жизни. В квартирах до 90 м² предусмотрен однофазный электрический ввод на 10 кВт. В квартирах от 90 м² – трехфазный электрический ввод на 14 кВт. Квартирные электросчетчики укомплектовываются автоматическими выключателями. Устанавливаются двухтарифные счетчики на каждую квартиру, которые располагаются в общих коридорах на этажах.



ЛИФТЫ

Устанавливаются бесшумные грузовые и пассажирские лифты типа Otis. На лифте из подземного паркинга можно подняться на лестничную площадку своей квартиры.



КОНСТРУКТИВ

- Монолитная технология строительства с вентилируемыми фасадами на 1–2 этажах и штукатуркой по утеплителю
- Утолщенные перекрытия 200 мм обеспечивают повышенную звукоизоляцию
- В отделке фасадов используется архитектурный бетон
- Высокий первый этаж для коммерческой недвижимости

Квартиры идеальной геометрии, без труб и выступов, так как инженерные блоки вынесены за пределы квартир, а разводка труб проложена в полу.

 – Коммуникации



- > Огромный выбор планировок – от 1-комнатных до 4-евро
- > Большие и панорамные окна высотой 1,8 м, лоджии с остеклением в пол
- > Высокие потолки – от 2,7 м до 3,0 м на последних этажах
- > Продуманная геометрия комнат – без труб и выступов
- > Глубокая лоджия в каждой квартире
- > Небольшое количество квартир на этаже

 Финский залив

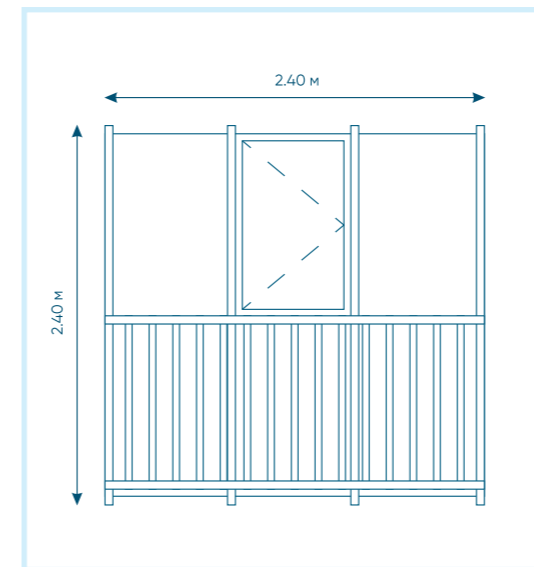

Остекление лоджии

+44%

площадь окна в «Морской набережной» по сравнению со стандартным окном

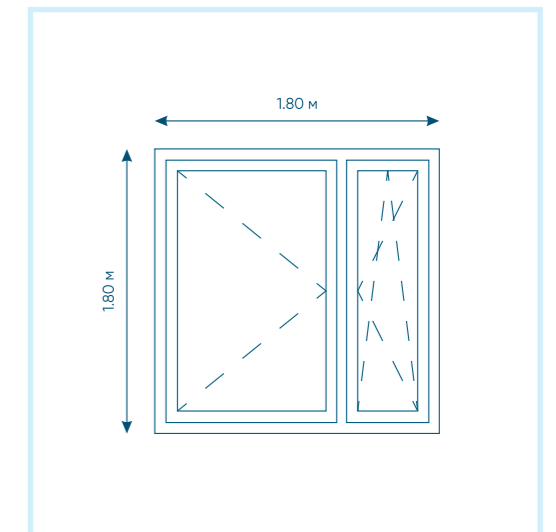

Типовое окно квартиры в «Морской набережной»

Другие варианты окон

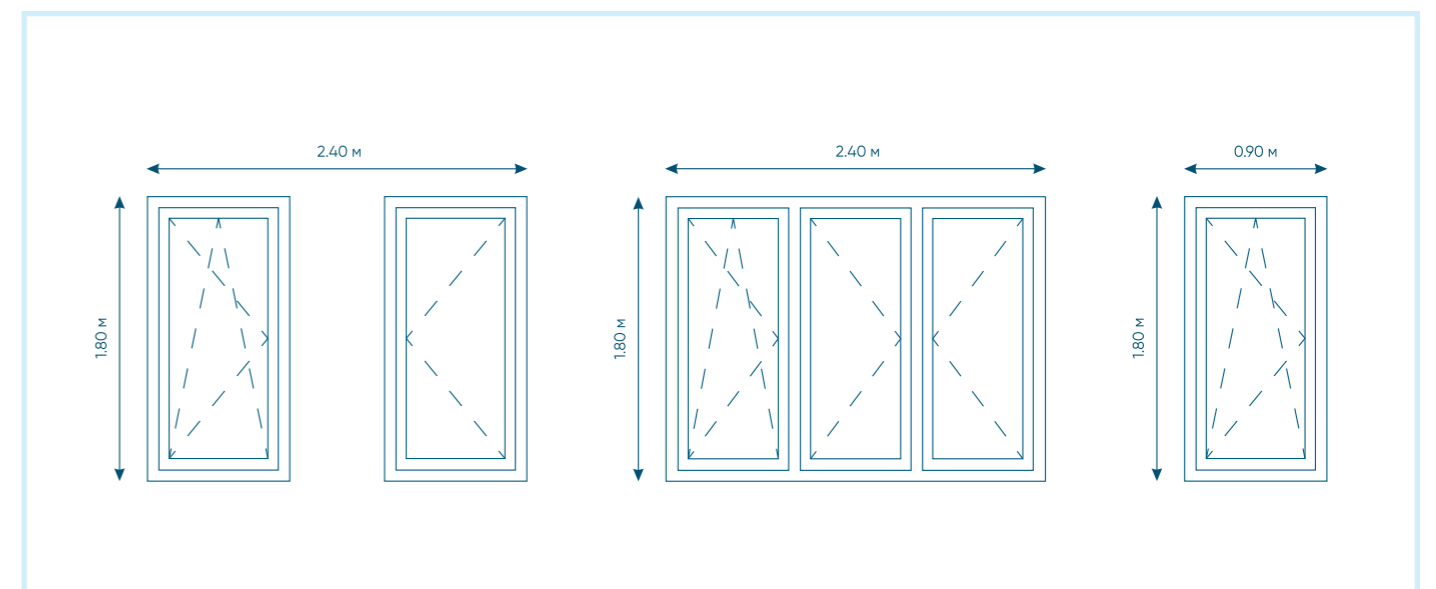



КВАРТИРЫ С ПРЕДЧИСТОВОЙ ОТДЕЛКОЙ WhiteBox

В домах «Морской набережной» можно приобрести квартиры без отделки, с предчистовой и чистовой отделкой.

Предчистовая отделка будет интересна покупателям, которые не хотят тратить много времени на ремонт, но при этом им важно создать индивидуальное пространство. Все грязные, шумные и трудоемкие работы уже выполнены.

- › Поверхности стен, потолков выравниваются и грунтуются для идеальной гладкости.
- › Выполняется цементная стяжка пола.
- › Квартира комплектуется надежной стальной входной дверью с облицовкой МДФ и двумя замками.
- › При входе в квартиру монтируется квартирный щит с автоматическими выключателями, выполняется разводка электроснабжения.
- › Квартиры обеспечиваются аудиодомофонными устройствами.

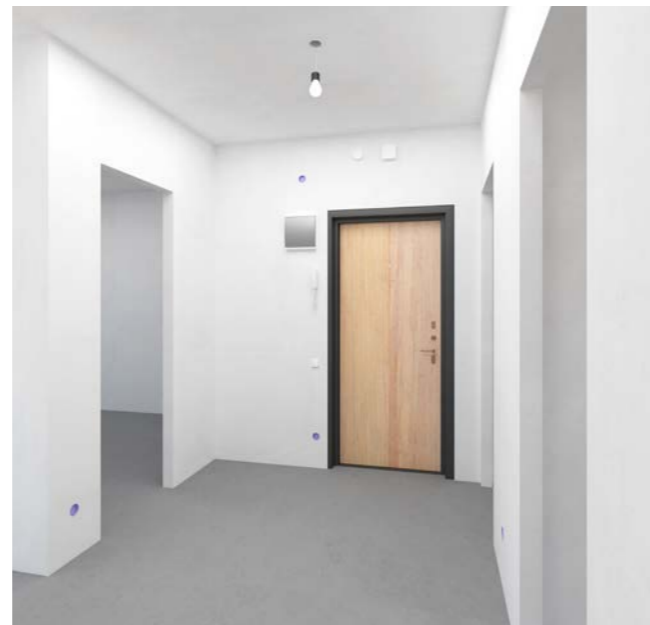

- › Устанавливаются металлопластиковые окна с двухкамерными стеклопакетами и микропроветриванием. В оконных блоках ставятся подоконники из ПВХ, откосы оконных проемов штукатурятся и грунтуются.
- › Устанавливаются радиаторы отопления с нижним подключением.
- › Выполняется сантехнический ввод холодной и горячей воды выполняется без разводки по квартире.
- › Для системы канализации осуществляется устройство точек подключения.



КВАРТИРЫ С ЧИСТОВОЙ ОТДЕЛКОЙ

Но если важнее быстрый переезд, когда остается только расставить мебель, наполнить интерьер уютными мелочами и сразу же позвать гостей на новоселье, то пакет отделки «Группы ЛСР» будет идеальным решением.

- › Выровненные стены в комнатах, кухне и коридоре оклеиваются виниловыми обоями под покраску.
- › На полах в кухнях, коридорах и комнатах укладывается качественный ламинат 32 класса (толщина 8 мм).
- › Потолки в комнатах, кухне и коридорах выравниваются и окрашиваются в белый цвет.
- › Квартира комплектуется надежной стальной входной дверью с облицовкой МДФ и двумя замками.
- › Устанавливаются межкомнатные двери современного дизайна.
- › Устанавливаются металлопластиковые окна с двухкамерными стеклопакетами и микропроветриванием. В оконных блоках ставятся подоконники из ПВХ, откосы оконных проемов штукатурятся и грунтуются.
- › Выполняется разводка электроснабжения в квартире с установкой двойных электрических розеток и выключателей Legrand (или аналог).
- › В санузлах используется отделка стен и полов керамической плиткой на всю высоту стены, устанавливается комплект сантехнического оборудования.
- › В квартире выполняется горизонтальная разводка системы отопления и водоснабжения.
- › Квартиры обеспечиваются аудиодомофонными устройствами.

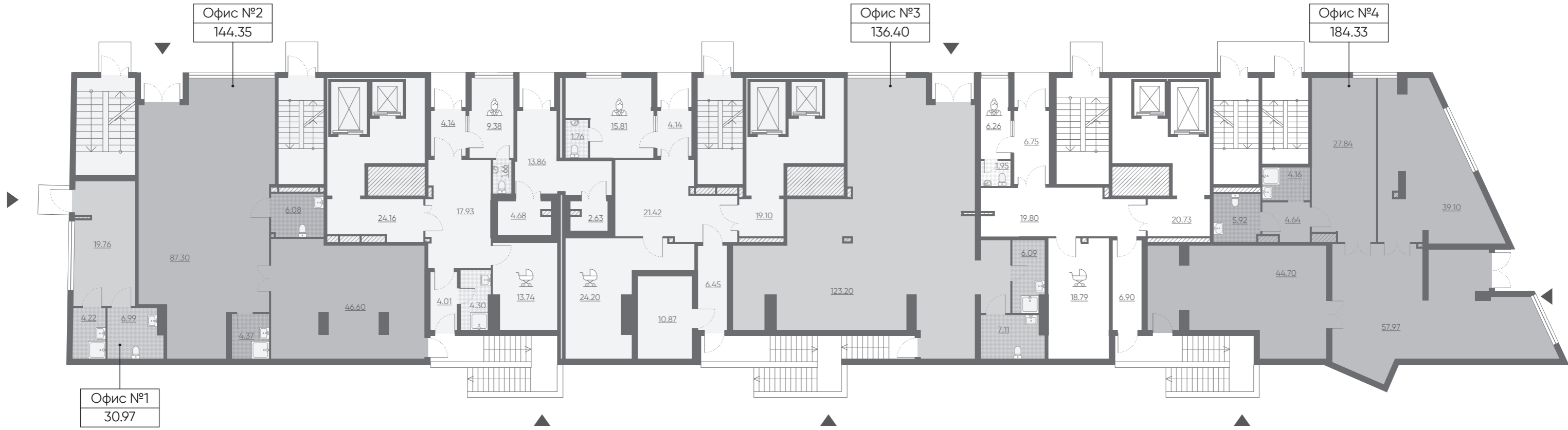

↓ Финский залив

Высота потолков – 2.7 м

■ коммерческие помещения

👤 консьерж

🛒 колясочная



ПРОЕКТИРУЕМЫЙ ПРОЕЗД

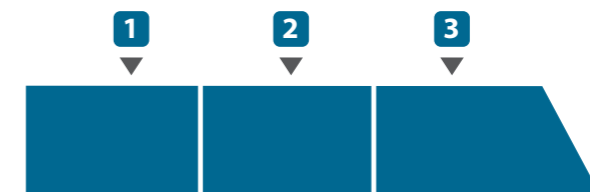

Застройщик ООО «ЛСР. Недвижимость – СЗ». Свидетельство № С-003-78-0109-78-260117 от 26.01.2017 выдано СРО А «Объединение строителей Санкт-Петербурга». Проектная декларация на сайте наш.дом.рф.

ЖИЛОЙ КОМПЛЕКС «МОРСКАЯ НАБЕРЕЖНАЯ»

ДОМ 7 / ПАРАДНАЯ 1 / ЭТАЖ 2



Финский залив

Высота потолков – 2.7 м

ЖИЛОЙ КОМПЛЕКС «МОРСКАЯ НАБЕРЕЖНАЯ»

ДОМ 7 / ПАРАДНАЯ 1 / ЭТАЖ 3



Финский залив

Высота потолков – 2.7 м

Количество квартир: 179

- 2-комнатные квартиры (евро) от 37.33 до 39.28 м²
- 3-комнатные квартиры (евро) от 51.08 до 63.75 м²
- 4-комнатные квартиры (евро) от 79.45 до 97.77 м²

2eA-1	→ тип квартиры
2e 37.33	→ общая площадь
	→ количество комнат



ПРОЕКТИРУЕМЫЙ ПРОЕЗД

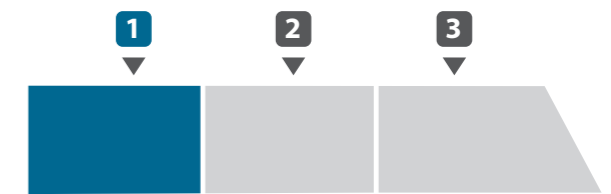

Застройщик ООО «ЛСР. Недвижимость – СЗ». Свидетельство № С-003-78-0109-78-260117 от 26.01.2017 выдано СРО А «Объединение строителей Санкт-Петербурга». Проектная декларация на сайте наш.дом.рф.

ЖИЛОЙ КОМПЛЕКС «МОРСКАЯ НАБЕРЕЖНАЯ»

ДОМ 7 / ПАРАДНАЯ 1 / ЭТАЖ 4



Финский залив

Высота потолков – 2.7 м

ЖИЛОЙ КОМПЛЕКС «МОРСКАЯ НАБЕРЕЖНАЯ»

ДОМ 7 / ПАРАДНАЯ 1 / ЭТАЖ 5



Финский залив

Высота потолков – 2.7 м

Количество квартир: 179

- 2-комнатные квартиры (евро) от 37.33 до 39.28 м²
- 3-комнатные квартиры (евро) от 51.08 до 63.75 м²
- 4-комнатные квартиры (евро) от 79.45 до 97.77 м²

2eA-1 → тип квартиры
2e | 37.33 → общая площадь
↓
количество комнат



ПРОЕКТИРУЕМЫЙ ПРОЕЗД

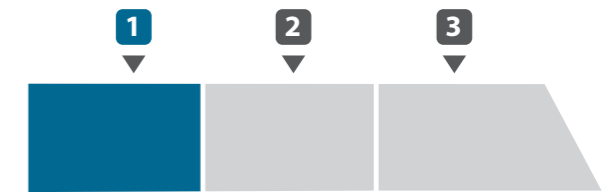

Застройщик ООО «ЛСР. Недвижимость – СЗ». Свидетельство № С-003-78-0109-78-260117 от 26.01.2017 выдано СРО А «Объединение строителей Санкт-Петербурга». Проектная декларация на сайте наш.дом.рф.

ЖИЛОЙ КОМПЛЕКС «МОРСКАЯ НАБЕРЕЖНАЯ»

ДОМ 7 / ПАРАДНАЯ 1 / ЭТАЖ 6

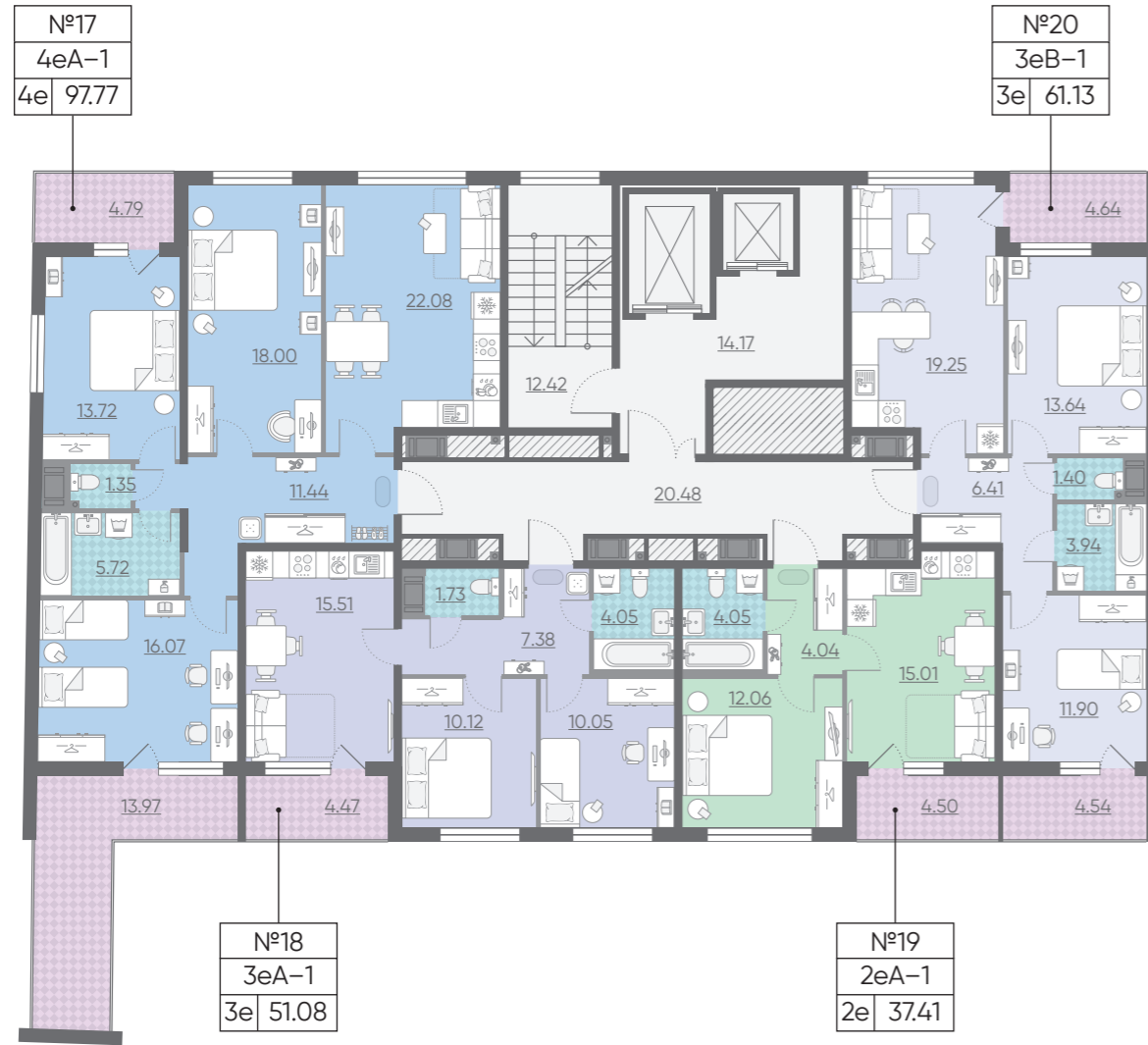

↓ Финский залив

Высота потолков – 2.7 м

ЖИЛОЙ КОМПЛЕКС «МОРСКАЯ НАБЕРЕЖНАЯ»

ДОМ 7 / ПАРАДНАЯ 1 / ЭТАЖ 7

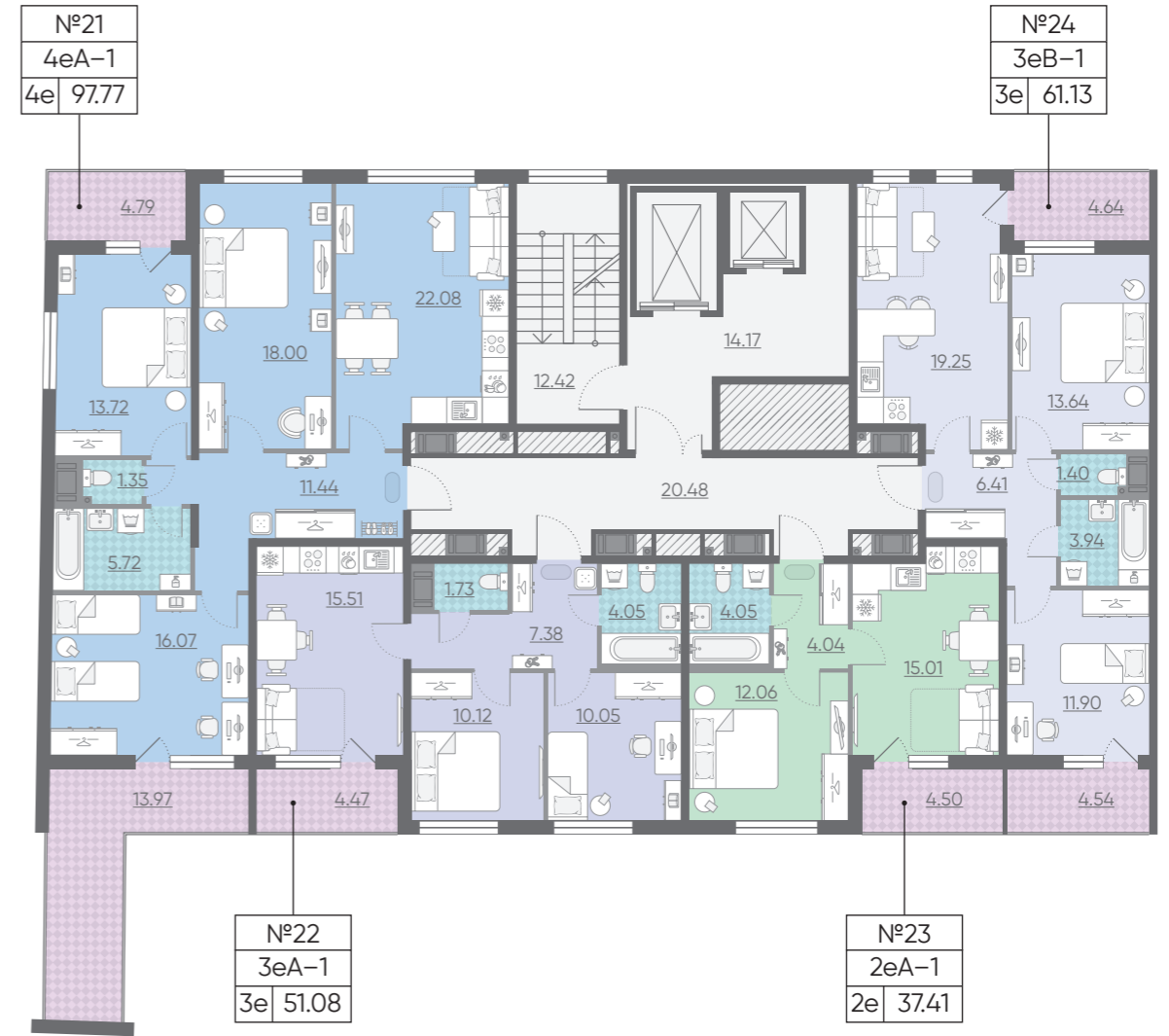

↓ Финский залив

Высота потолков – 2.7 м

Количество квартир: 179

- 2-комнатные квартиры (евро) от 37.33 до 39.28 м²
- 3-комнатные квартиры (евро) от 51.08 до 63.75 м²
- 4-комнатные квартиры (евро) от 79.45 до 97.77 м²

2eA-1 → тип квартиры
2e | 37.33 → общая площадь
↓
количество комнат



ПРОЕКТИРУЕМЫЙ ПРОЕЗД

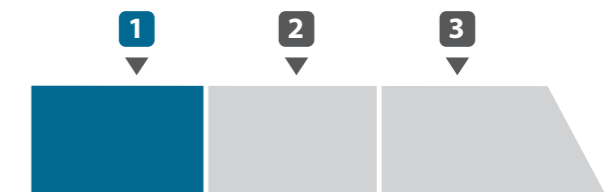

Застройщик ООО «ЛСР. Недвижимость – СЗ». Свидетельство № С-003-78-0109-78-260117 от 26.01.2017 выдано СРО А «Объединение строителей Санкт-Петербурга». Проектная декларация на сайте наш.дом.рф.

ЖИЛОЙ КОМПЛЕКС «МОРСКАЯ НАБЕРЕЖНАЯ»

ДОМ 7 / ПАРАДНАЯ 1 / ЭТАЖ 8

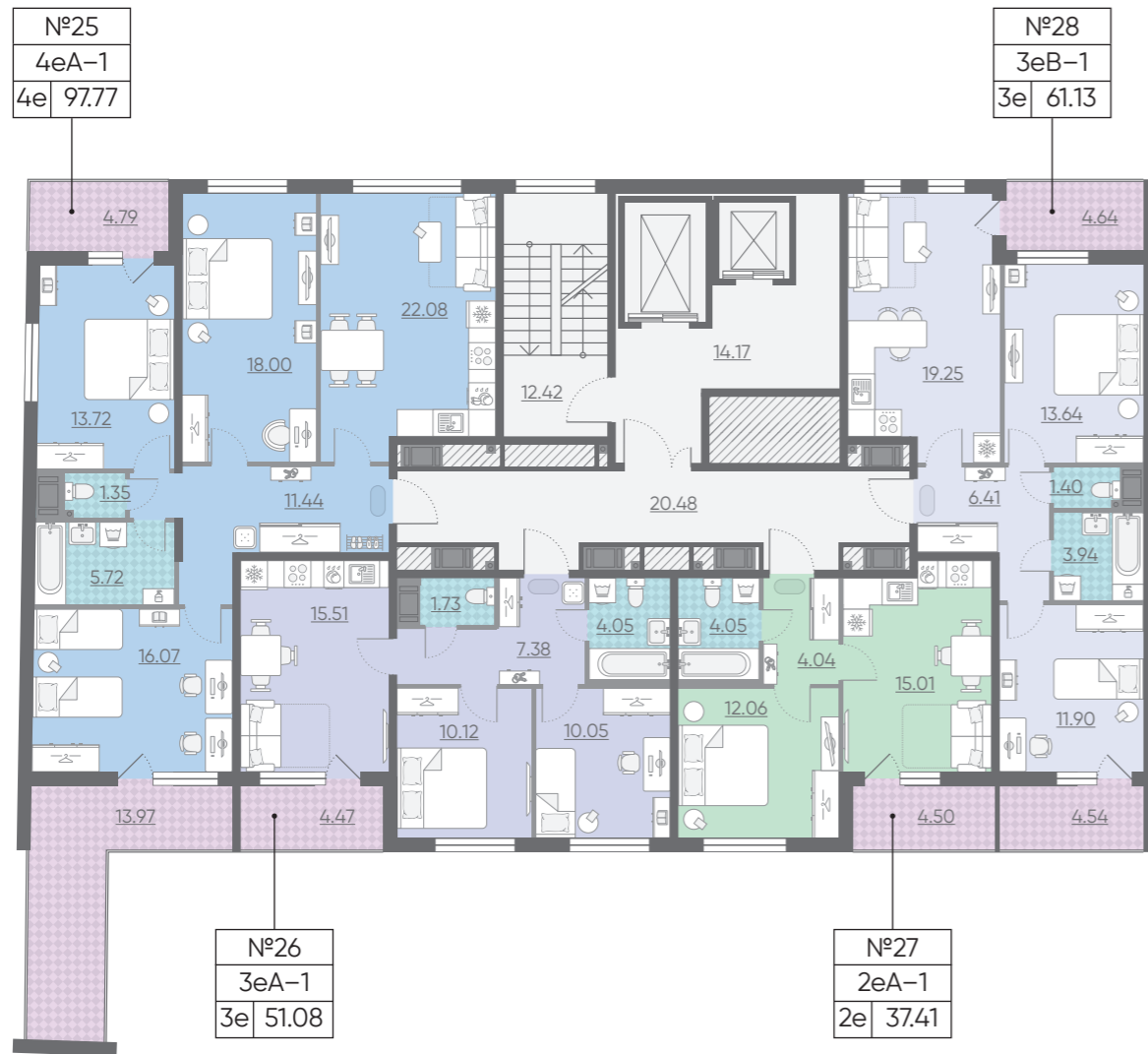

↓ Финский залив

Высота потолков – 2.7 м

ЖИЛОЙ КОМПЛЕКС «МОРСКАЯ НАБЕРЕЖНАЯ»

ДОМ 7 / ПАРАДНАЯ 1 / ЭТАЖ 9

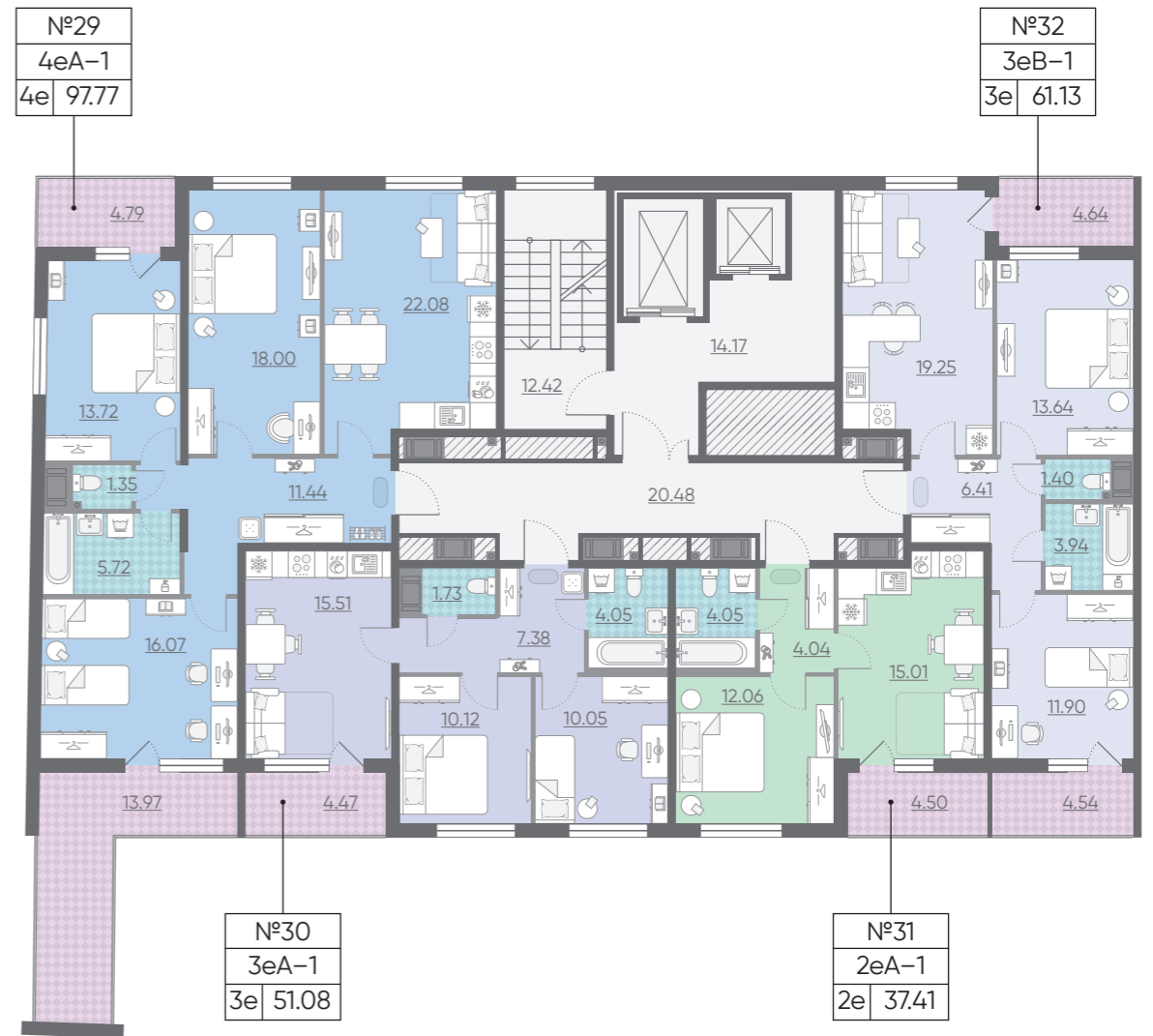

↓ Финский залив

Высота потолков – 2.7 м

Количество квартир: 179

- 2-комнатные квартиры (евро) от 37.33 до 39.28 м²
- 3-комнатные квартиры (евро) от 51.08 до 63.75 м²
- 4-комнатные квартиры (евро) от 79.45 до 97.77 м²

2eA-1 → тип квартиры
2e 37.33 → общая площадь
↓ количество комнат



ПРОЕКТИРУЕМЫЙ ПРОЕЗД



Застройщик ООО «ЛСР. Недвижимость – СЗ». Свидетельство № С-003-78-0109-78-260117 от 26.01.2017 выдано СРО А «Объединение строителей Санкт-Петербурга». Проектная декларация на сайте наш.дом.рф.

ЖИЛОЙ КОМПЛЕКС «МОРСКАЯ НАБЕРЕЖНАЯ»

ДОМ 7 / ПАРАДНАЯ 1 / ЭТАЖ 10

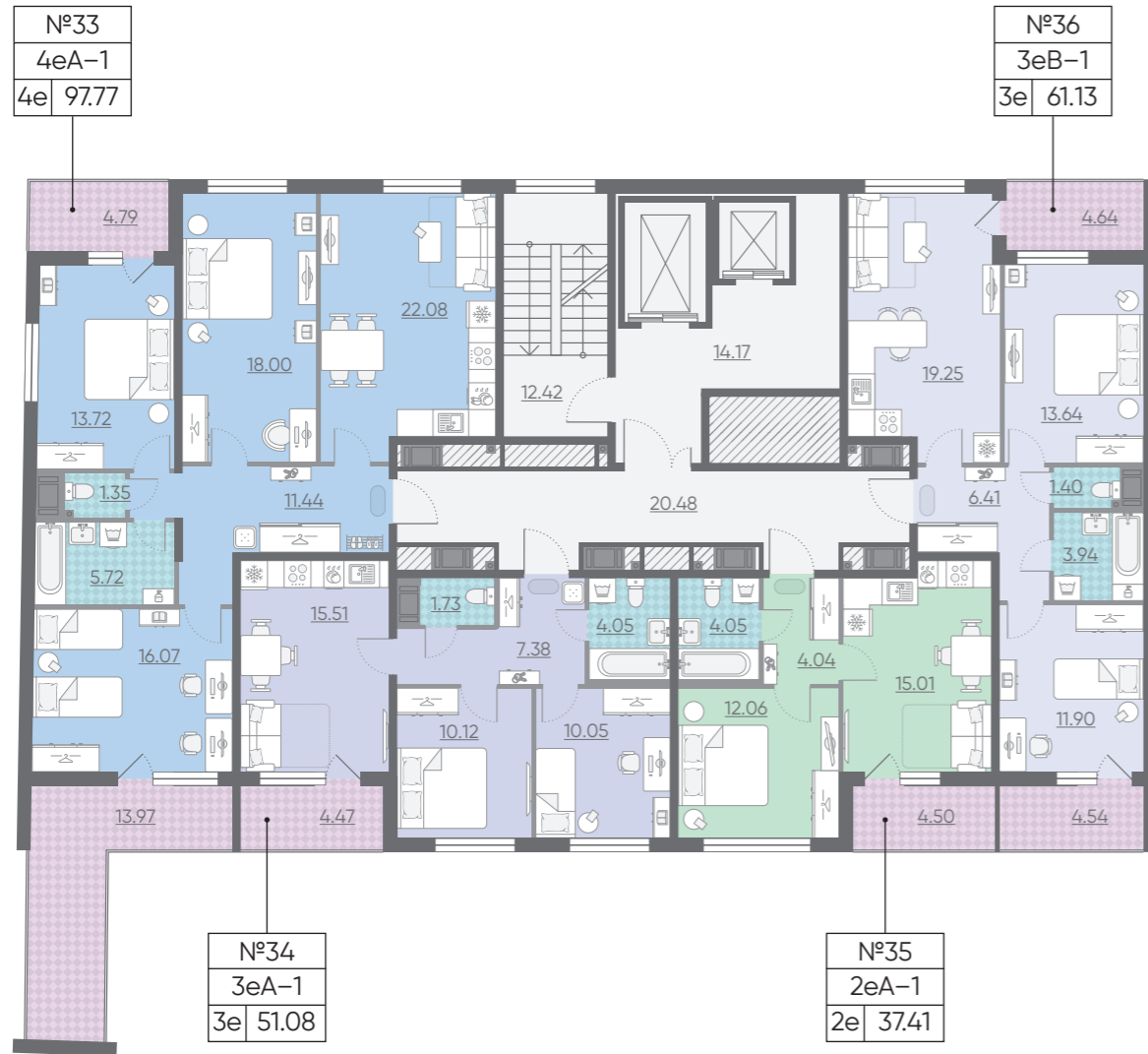

↓ Финский залив

Высота потолков – 2.7 м

ЖИЛОЙ КОМПЛЕКС «МОРСКАЯ НАБЕРЕЖНАЯ»

ДОМ 7 / ПАРАДНАЯ 1 / ЭТАЖ 11

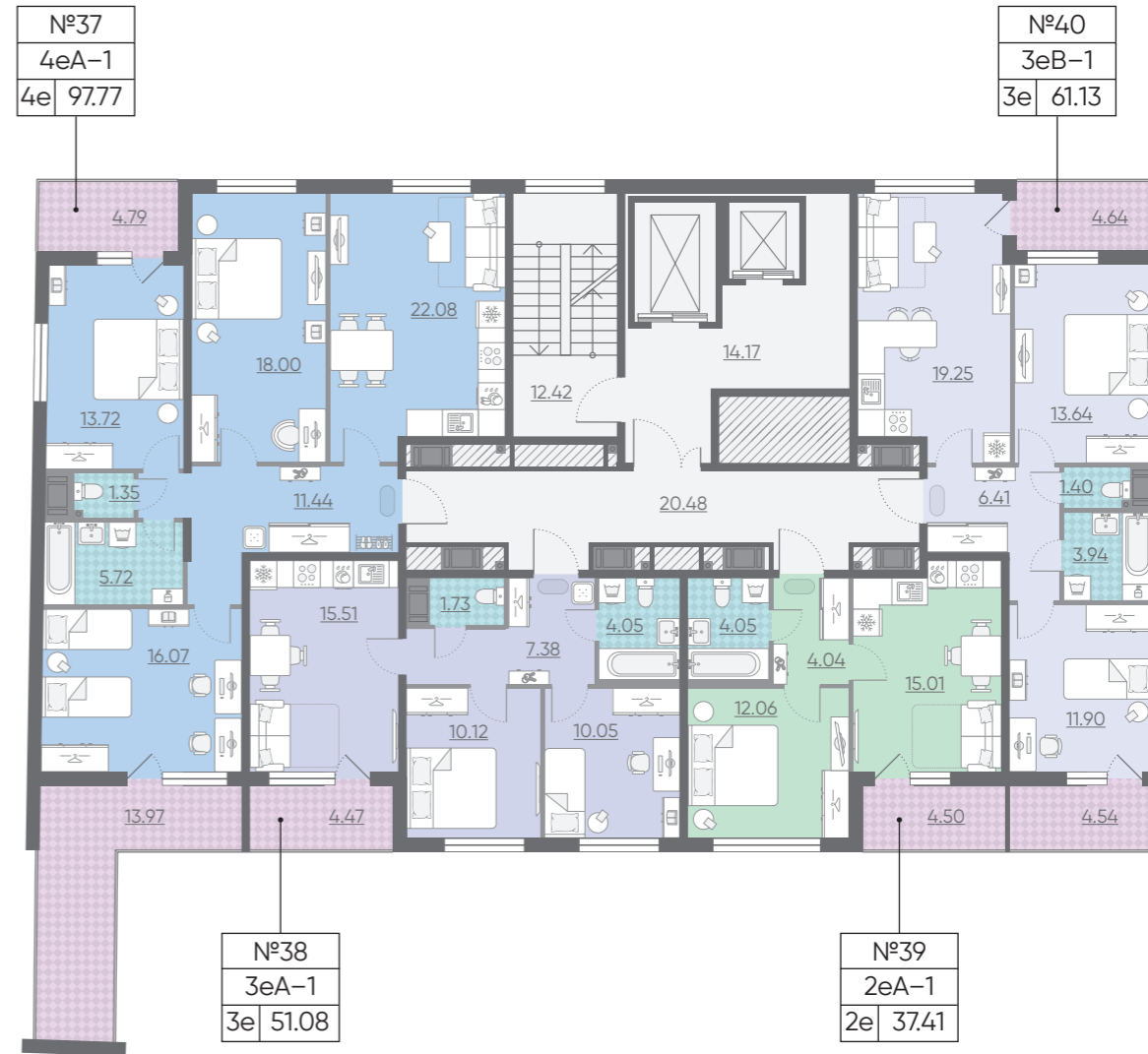

↓ Финский залив

Высота потолков – 2.7 м

Количество квартир: 179

- 2-комнатные квартиры (евро) от 37.33 до 39.28 м²
- 3-комнатные квартиры (евро) от 51.08 до 63.75 м²
- 4-комнатные квартиры (евро) от 79.45 до 97.77 м²

2eA-1 → тип квартиры
2e | 37.33 → общая площадь
↓ количество комнат



ПРОЕКТИРУЕМЫЙ ПРОЕЗД

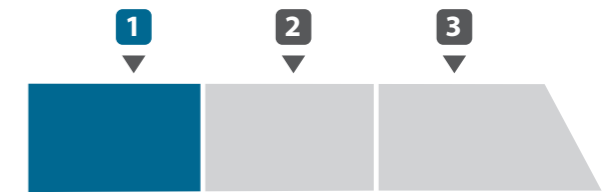

Застройщик ООО «ЛСР. Недвижимость – СЗ». Свидетельство № С-003-78-0109-78-260117 от 26.01.2017 выдано СРО А «Объединение строителей Санкт-Петербурга». Проектная декларация на сайте наш.дом.рф.

ЖИЛОЙ КОМПЛЕКС «МОРСКАЯ НАБЕРЕЖНАЯ»

ДОМ 7 / ПАРАДНАЯ 1 / ЭТАЖ 12



Финский залив

Высота потолков – 2.7 м

ЖИЛОЙ КОМПЛЕКС «МОРСКАЯ НАБЕРЕЖНАЯ»

ДОМ 7 / ПАРАДНАЯ 1 / ЭТАЖ 13



Финский залив

Высота потолков – 2.7 м

Количество квартир: 179

- 2-комнатные квартиры (евро) от 37.33 до 39.28 м²
- 3-комнатные квартиры (евро) от 51.08 до 63.75 м²
- 4-комнатные квартиры (евро) от 79.45 до 97.77 м²

2eA-1	→ тип квартиры
2e 37.33	→ общая площадь
	↓ количество комнат



ПРОЕКТИРУЕМЫЙ ПРОЕЗД

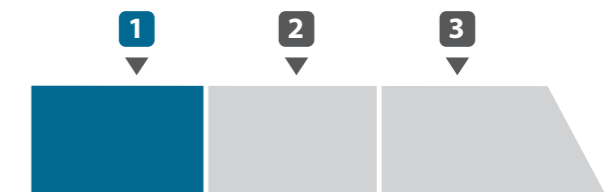

Застройщик ООО «ЛСР. Недвижимость – СЗ». Свидетельство № С-003-78-0109-78-260117 от 26.01.2017 выдано СРО А «Объединение строителей Санкт-Петербурга». Проектная декларация на сайте наш.дом.рф.

ЖИЛОЙ КОМПЛЕКС «МОРСКАЯ НАБЕРЕЖНАЯ»

ДОМ 7 / ПАРАДНАЯ 1 / ЭТАЖ 14



Финский залив

Высота потолков – 2.7 м

ЖИЛОЙ КОМПЛЕКС «МОРСКАЯ НАБЕРЕЖНАЯ»

ДОМ 7 / ПАРАДНАЯ 1 / ЭТАЖ 15

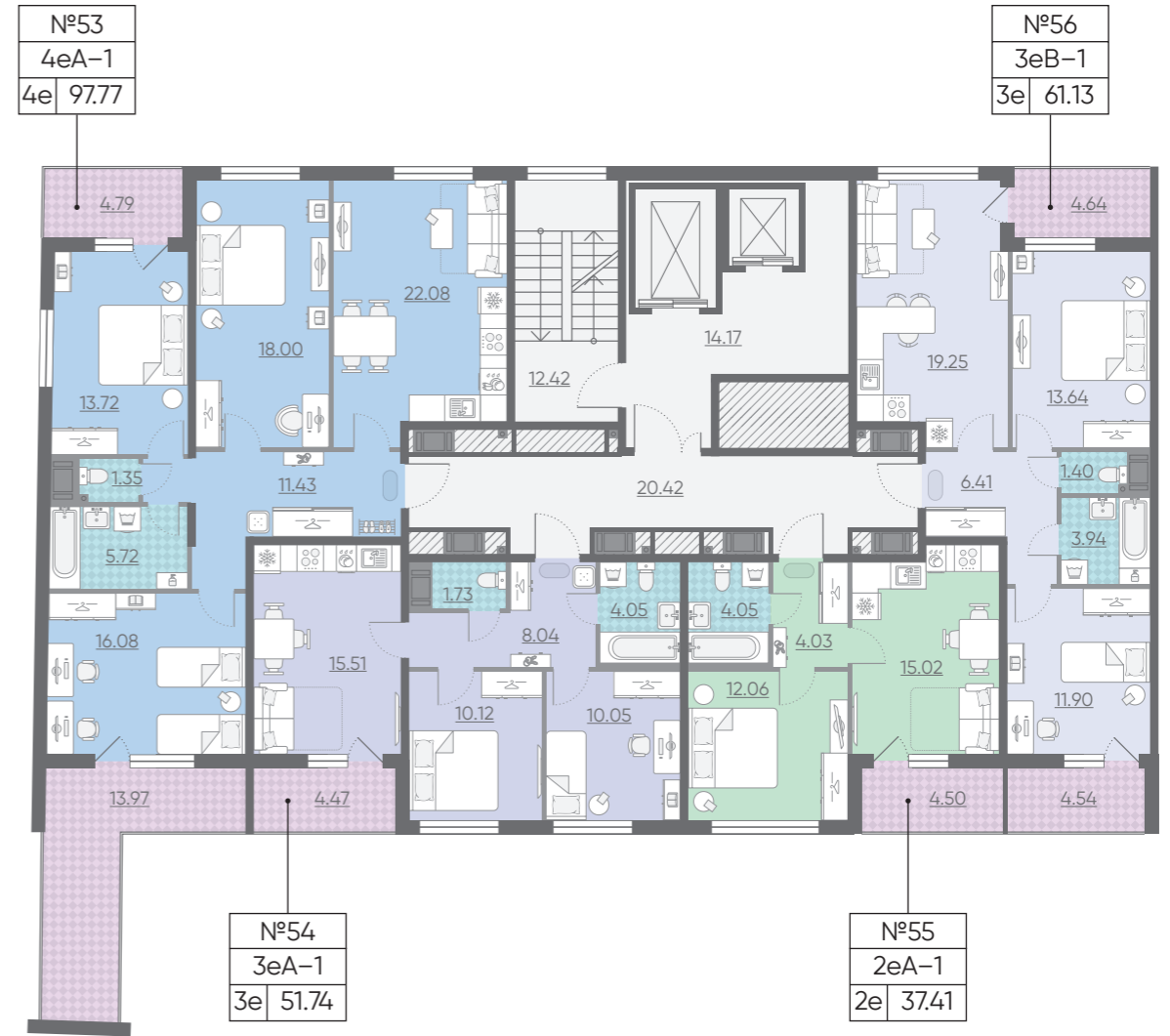

Финский залив

Высота потолков – 3.0 м

Количество квартир: 179

- 2-комнатные квартиры (евро) от 37.33 до 39.28 м²
- 3-комнатные квартиры (евро) от 51.08 до 63.75 м²
- 4-комнатные квартиры (евро) от 79.45 до 97.77 м²

2eA-1	→ тип квартиры
2e 37.33	→ общая площадь
	→ количество комнат



ПРОЕКТИРУЕМЫЙ ПРОЕЗД



Застройщик ООО «ЛСР. Недвижимость – СЗ». Свидетельство № С-003-78-0109-78-260117 от 26.01.2017 выдано СРО А «Объединение строителей Санкт-Петербурга». Проектная декларация на сайте наш.дом.рф.

ЖИЛОЙ КОМПЛЕКС «МОРСКАЯ НАБЕРЕЖНАЯ»

ДОМ 7 / ПАРАДНАЯ 2 / ЭТАЖ 2



Финский залив

Высота потолков – 2.7 м

ЖИЛОЙ КОМПЛЕКС «МОРСКАЯ НАБЕРЕЖНАЯ»

ДОМ 7 / ПАРАДНАЯ 2 / ЭТАЖ 3

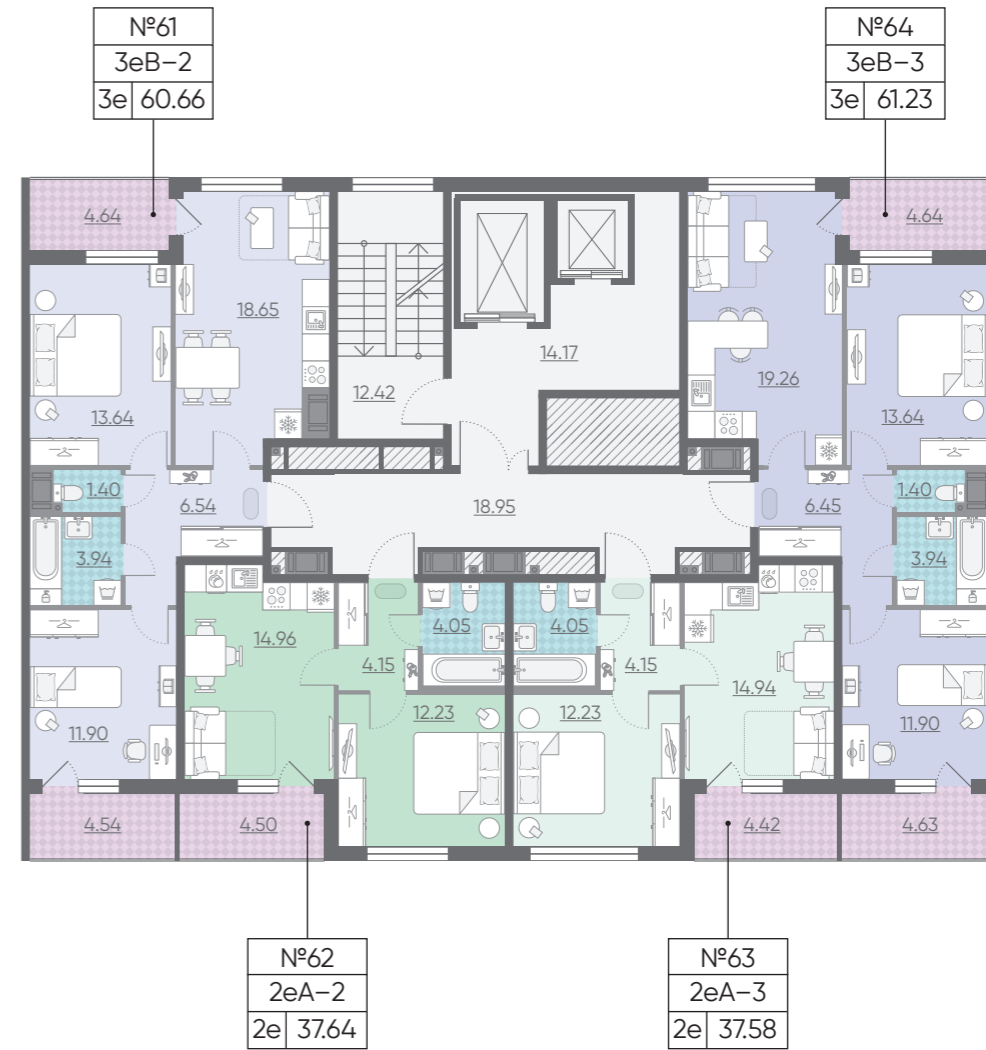

Финский залив

Высота потолков – 2.7 м

Количество квартир: 179

- 2-комнатные квартиры (евро) от 37.33 до 39.28 м²
- 3-комнатные квартиры (евро) от 51.08 до 63.75 м²
- 4-комнатные квартиры (евро) от 79.45 до 97.77 м²

2eA-1	→ тип квартиры
2e 37.33	→ общая площадь
	↓ количество комнат



ПРОЕКТИРУЕМЫЙ ПРОЕЗД

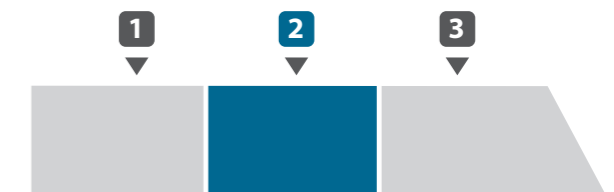

Застройщик ООО «ЛСР. Недвижимость – СЗ». Свидетельство № С-003-78-0109-78-260117 от 26.01.2017 выдано СРО А «Объединение строителей Санкт-Петербурга». Проектная декларация на сайте наш.дом.рф.

ЖИЛОЙ КОМПЛЕКС «МОРСКАЯ НАБЕРЕЖНАЯ»

ДОМ 7 / ПАРАДНАЯ 2 / ЭТАЖ 4

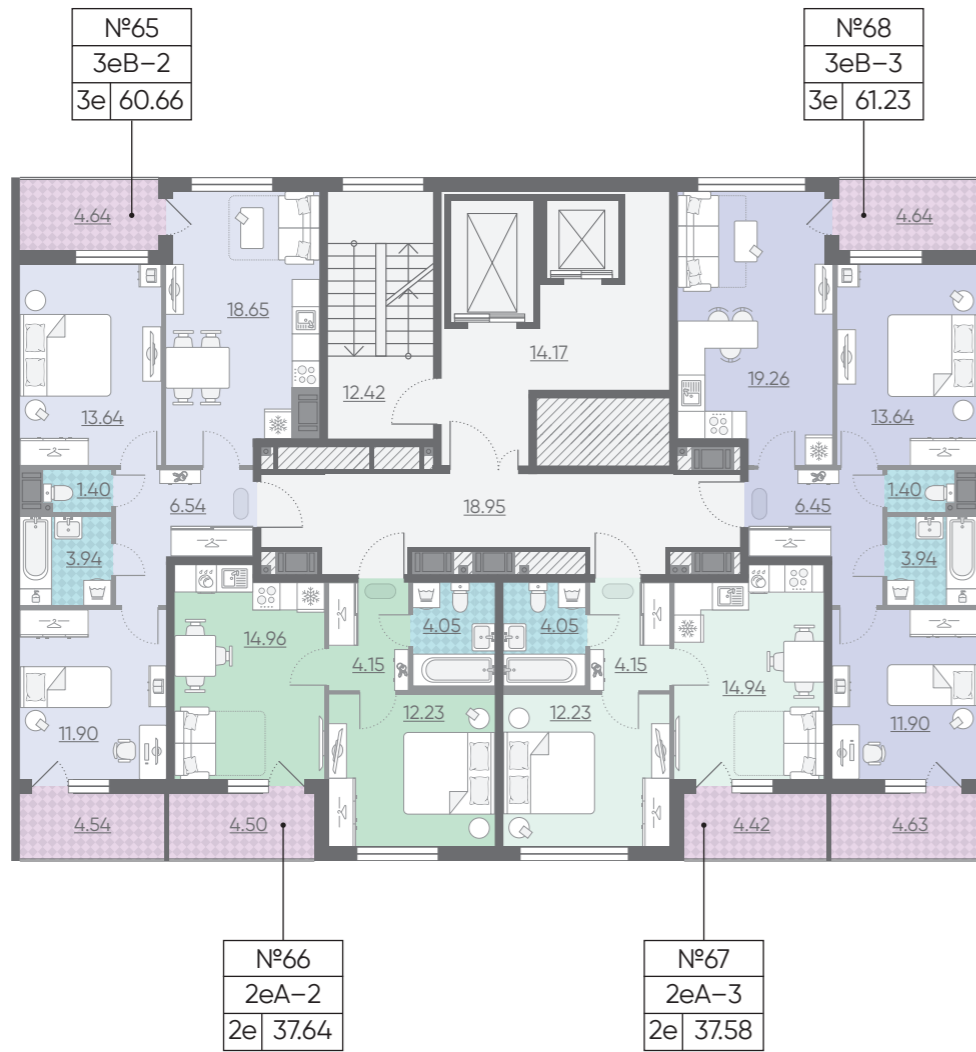

↓ Финский залив

Высота потолков – 2.7 м

ЖИЛОЙ КОМПЛЕКС «МОРСКАЯ НАБЕРЕЖНАЯ»

ДОМ 7 / ПАРАДНАЯ 2 / ЭТАЖ 5

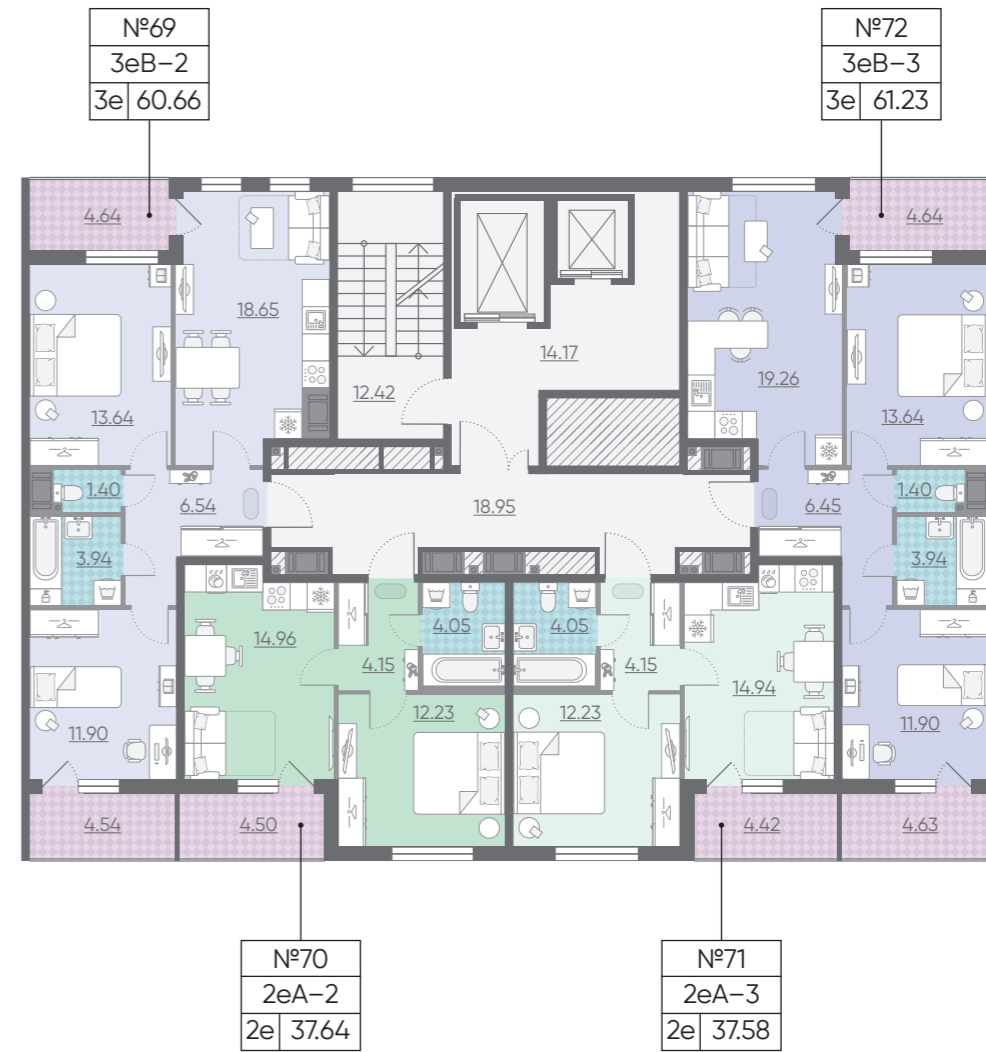

↓ Финский залив

Высота потолков – 2.7 м

Количество квартир: 179

- 2-комнатные квартиры (евро) от 37.33 до 39.28 м²
- 3-комнатные квартиры (евро) от 51.08 до 63.75 м²
- 4-комнатные квартиры (евро) от 79.45 до 97.77 м²

2еА-1	тип квартиры
2е 37.33	общая площадь
	количество комнат



Застройщик ООО «ЛСР. Недвижимость – СЗ». Свидетельство № С-003-78-0109-78-260117 от 26.01.2017 выдано СРО А «Объединение строителей Санкт-Петербурга». Проектная декларация на сайте наш.дом.рф.

ЖИЛОЙ КОМПЛЕКС «МОРСКАЯ НАБЕРЕЖНАЯ»

ДОМ 7 / ПАРАДНАЯ 2 / ЭТАЖ 6

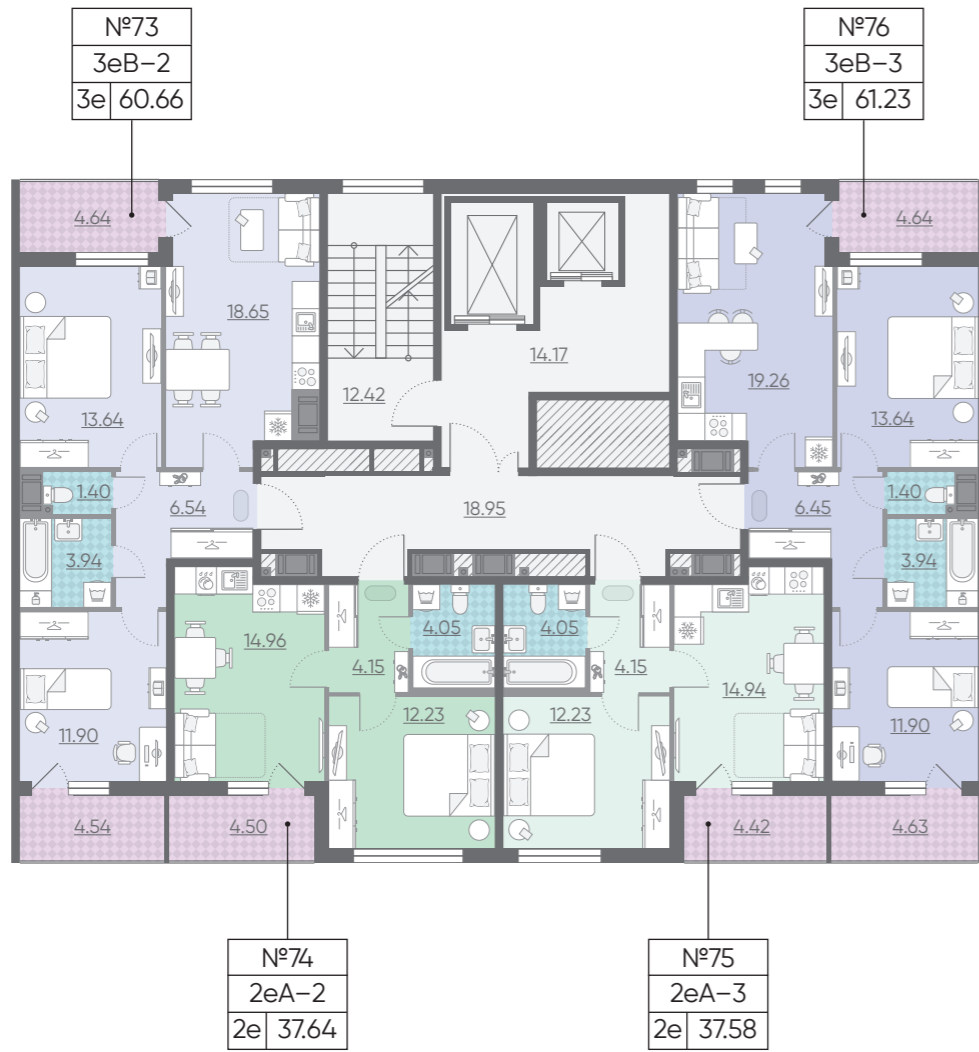

↓ Финский залив

Высота потолков – 2.7 м

ЖИЛОЙ КОМПЛЕКС «МОРСКАЯ НАБЕРЕЖНАЯ»

ДОМ 7 / ПАРАДНАЯ 2 / ЭТАЖ 7

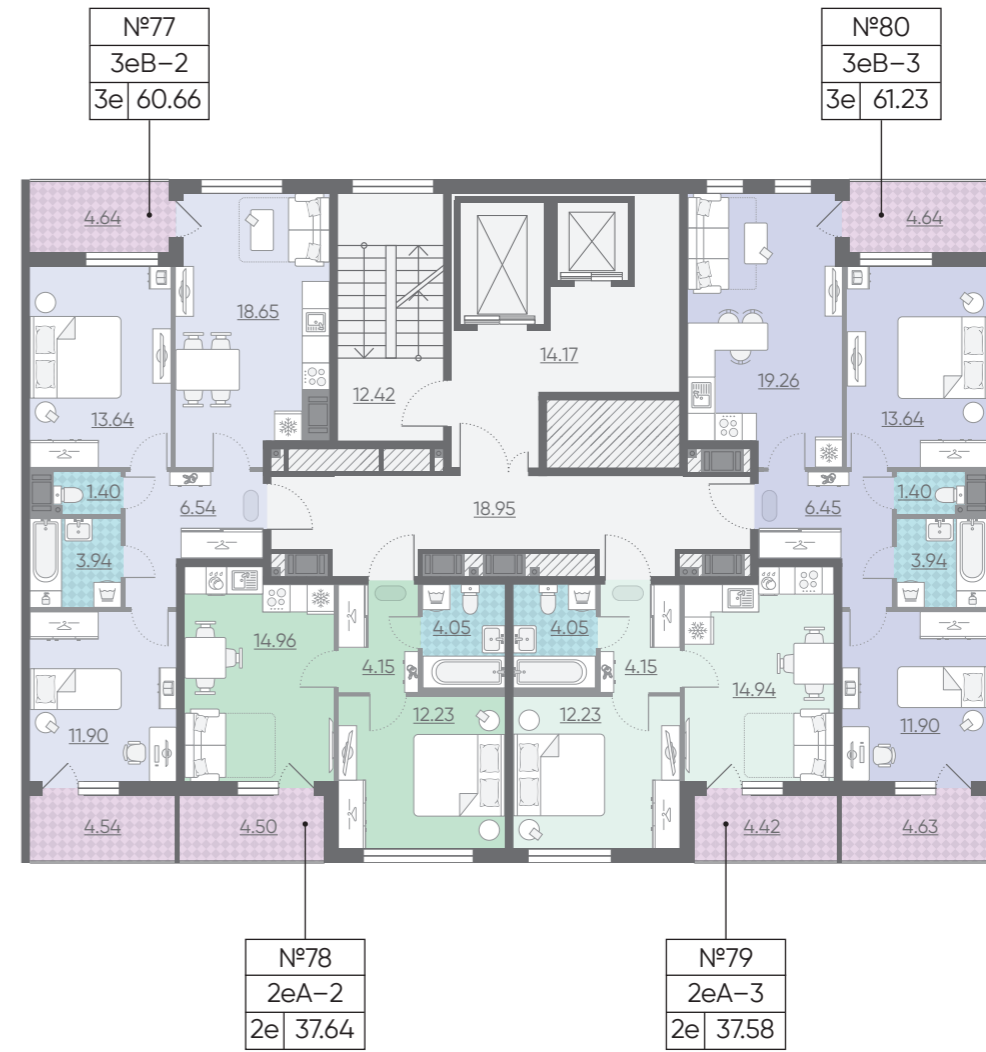

↓ Финский залив

Высота потолков – 2.7 м

Количество квартир: 179

- 2-комнатные квартиры (евро) от 37.33 до 39.28 м²
- 3-комнатные квартиры (евро) от 51.08 до 63.75 м²
- 4-комнатные квартиры (евро) от 79.45 до 97.77 м²

2еА-1	тип квартиры
2е	общая площадь
37.33	количество комнат



ПРОЕКТИРУЕМЫЙ ПРОЕЗД

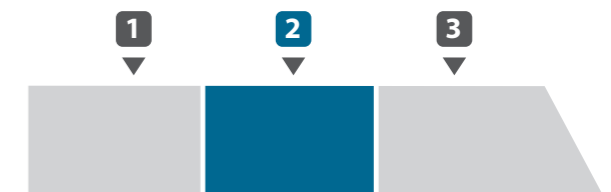

Застройщик ООО «ЛСР. Недвижимость – СЗ». Свидетельство № С-003-78-0109-78-260117 от 26.01.2017 выдано СРО А «Объединение строителей Санкт-Петербурга». Проектная декларация на сайте наш.дом.рф.

ЖИЛОЙ КОМПЛЕКС «МОРСКАЯ НАБЕРЕЖНАЯ»

ДОМ 7 / ПАРАДНАЯ 2 / ЭТАЖ 8



↓ Финский залив

Высота потолков – 2.7 м

ЖИЛОЙ КОМПЛЕКС «МОРСКАЯ НАБЕРЕЖНАЯ»

ДОМ 7 / ПАРАДНАЯ 2 / ЭТАЖ 9



↓ Финский залив

Высота потолков – 2.7 м

Количество квартир: 179

- 2-комнатные квартиры (евро) от 37.33 до 39.28 м²
- 3-комнатные квартиры (евро) от 51.08 до 63.75 м²
- 4-комнатные квартиры (евро) от 79.45 до 97.77 м²

2еА-1	тип квартиры
2е 37.33	общая площадь
	количество комнат



ПРОЕКТИРУЕМЫЙ ПРОЕЗД

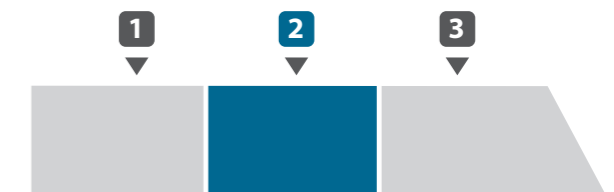

Застройщик ООО «ЛСР. Недвижимость – СЗ». Свидетельство № С-003-78-0109-78-260117 от 26.01.2017 выдано СРО А «Объединение строителей Санкт-Петербурга». Проектная декларация на сайте наш.дом.рф.

ЖИЛОЙ КОМПЛЕКС «МОРСКАЯ НАБЕРЕЖНАЯ»

ДОМ 7 / ПАРАДНАЯ 2 / ЭТАЖ 10

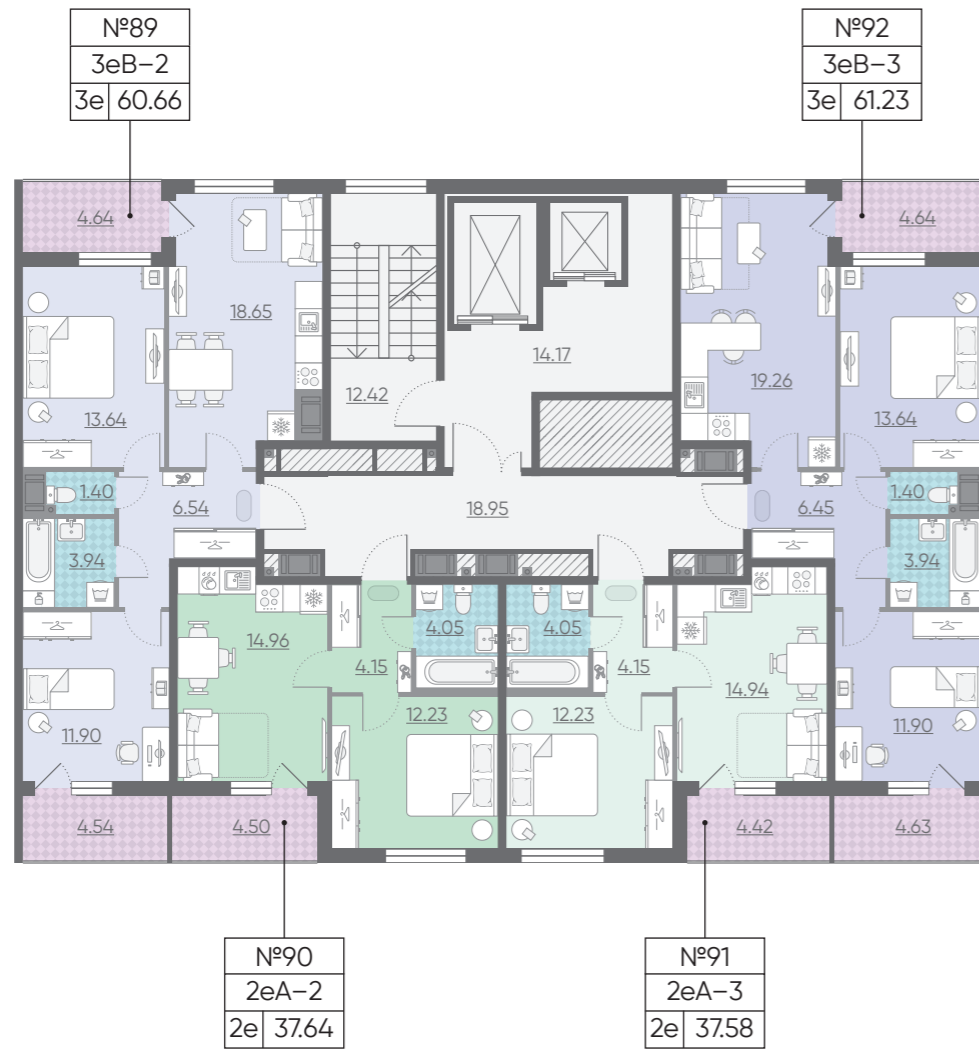

↓ Финский залив

Высота потолков – 2.7 м

ЖИЛОЙ КОМПЛЕКС «МОРСКАЯ НАБЕРЕЖНАЯ»

ДОМ 7 / ПАРАДНАЯ 2 / ЭТАЖ 11

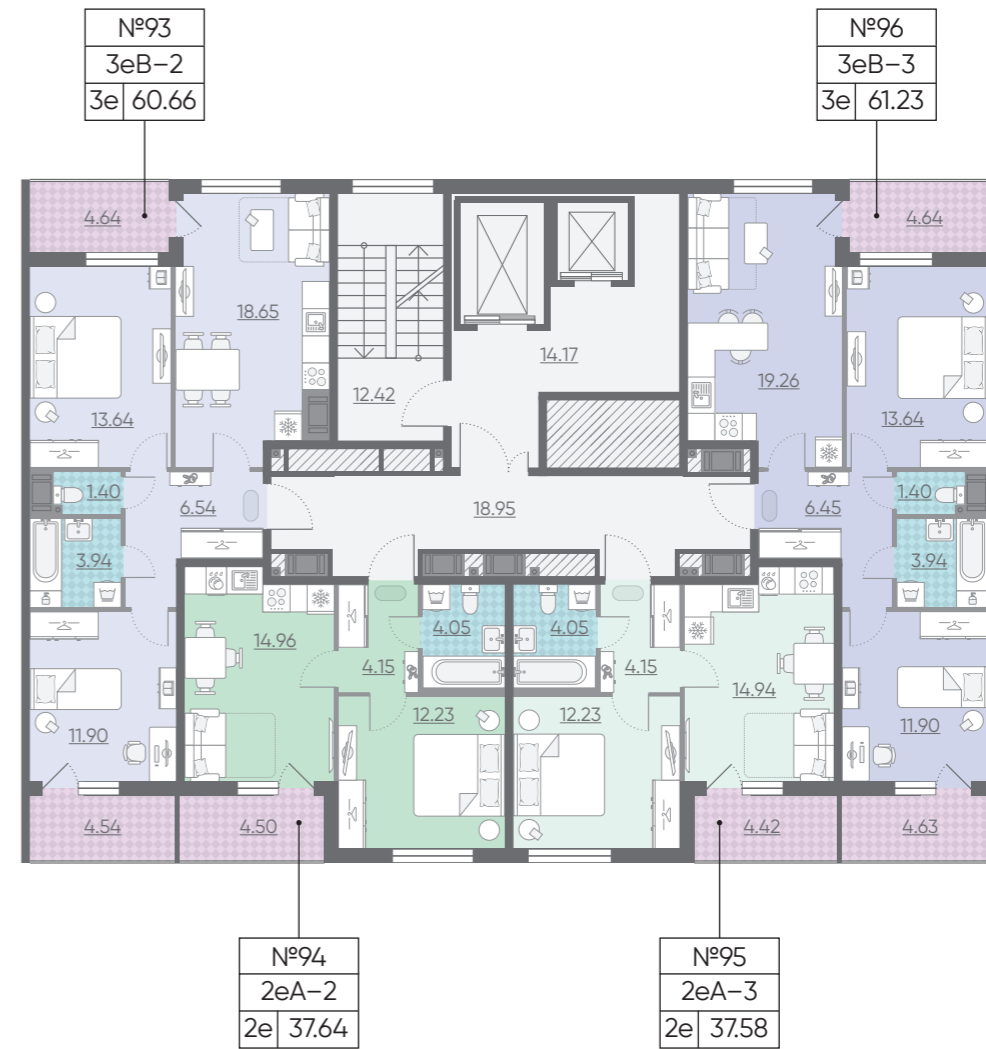

↓ Финский залив

Высота потолков – 2.7 м

Количество квартир: 179

- 2-комнатные квартиры (евро) от 37.33 до 39.28 м²
- 3-комнатные квартиры (евро) от 51.08 до 63.75 м²
- 4-комнатные квартиры (евро) от 79.45 до 97.77 м²

2eA-1	тип квартиры
2e 37.33	общая площадь
	количество комнат



Застройщик ООО «ЛСР. Недвижимость – СЗ». Свидетельство № С-003-78-0109-78-260117 от 26.01.2017 выдано СРО А «Объединение строителей Санкт-Петербурга». Проектная декларация на сайте наш.дом.рф.

ЖИЛОЙ КОМПЛЕКС «МОРСКАЯ НАБЕРЕЖНАЯ»

ДОМ 7 / ПАРАДНАЯ 2 / ЭТАЖ 12

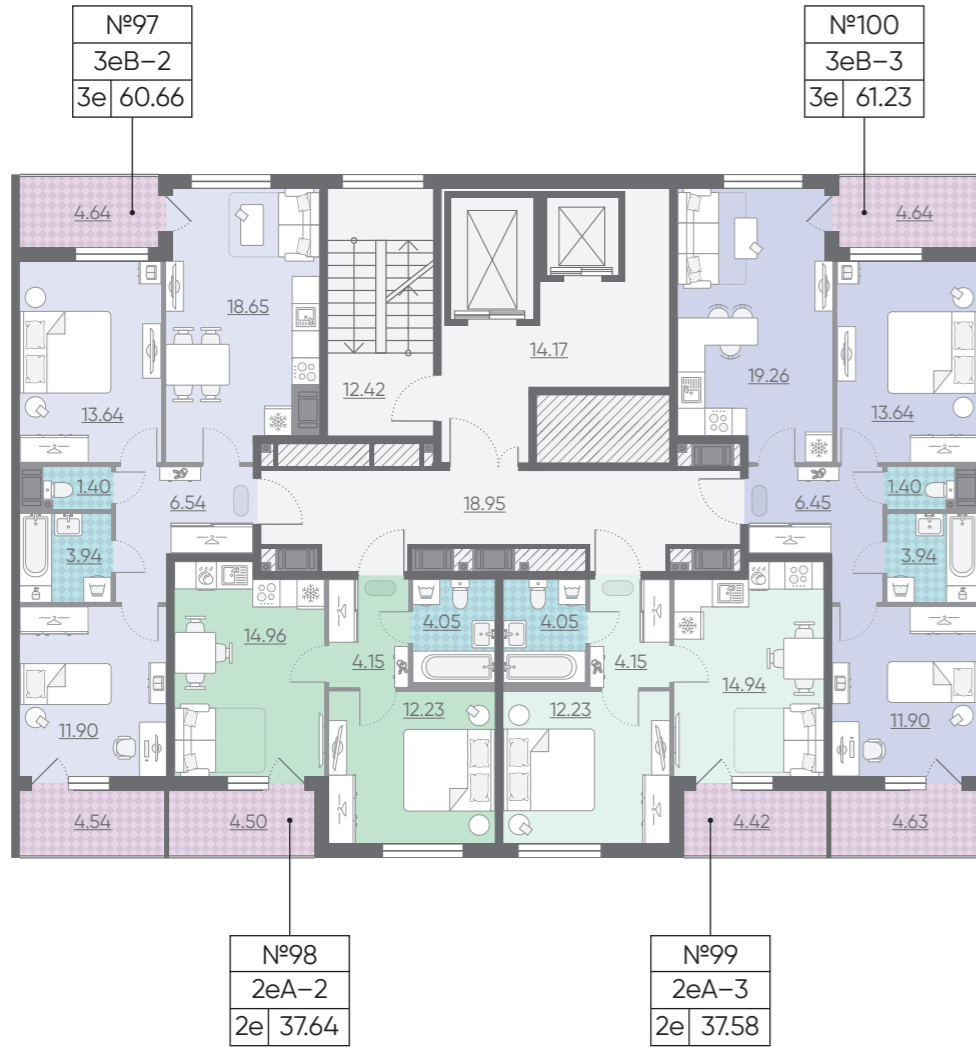

↓ Финский залив

Высота потолков – 2.7 м

ЖИЛОЙ КОМПЛЕКС «МОРСКАЯ НАБЕРЕЖНАЯ»

ДОМ 7 / ПАРАДНАЯ 2 / ЭТАЖ 13

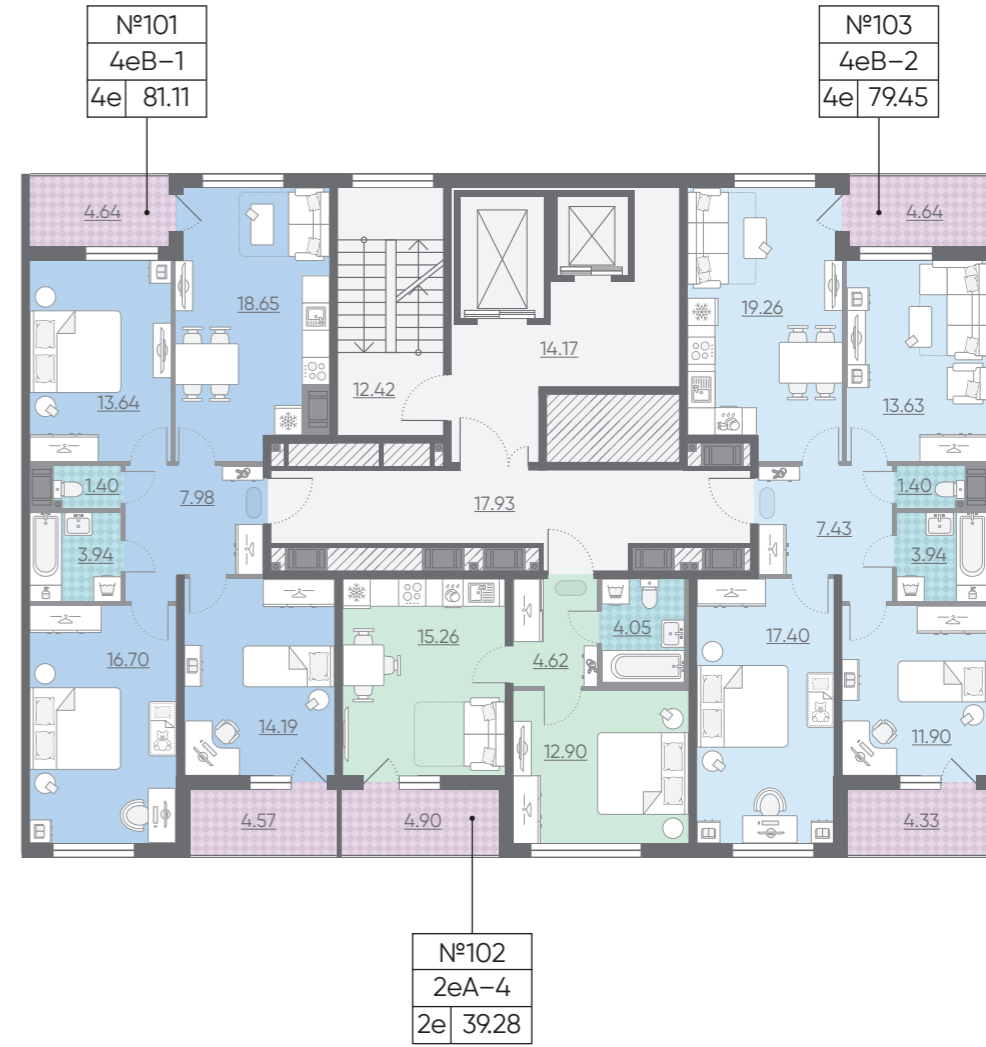

↓ Финский залив

Высота потолков – 2.7 м

Количество квартир: 179

- 2-комнатные квартиры (евро) от 37.33 до 39.28 м²
- 3-комнатные квартиры (евро) от 51.08 до 63.75 м²
- 4-комнатные квартиры (евро) от 79.45 до 97.77 м²

2еА-1	тип квартиры
2е 37.33	общая площадь
	количество комнат



ПРОЕКТИРУЕМЫЙ ПРОЕЗД

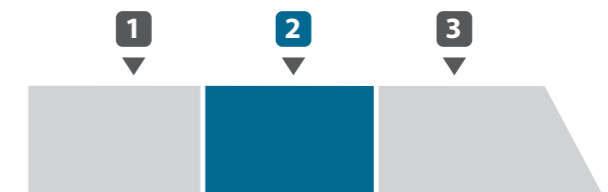

Застройщик ООО «ЛСР. Недвижимость – СЗ». Свидетельство № С-003-78-0109-78-260117 от 26.01.2017 выдано СРО А «Объединение строителей Санкт-Петербурга». Проектная декларация на сайте наш.дом.рф.

ЖИЛОЙ КОМПЛЕКС «МОРСКАЯ НАБЕРЕЖНАЯ»

ДОМ 7 / ПАРАДНАЯ 2 / ЭТАЖ 14

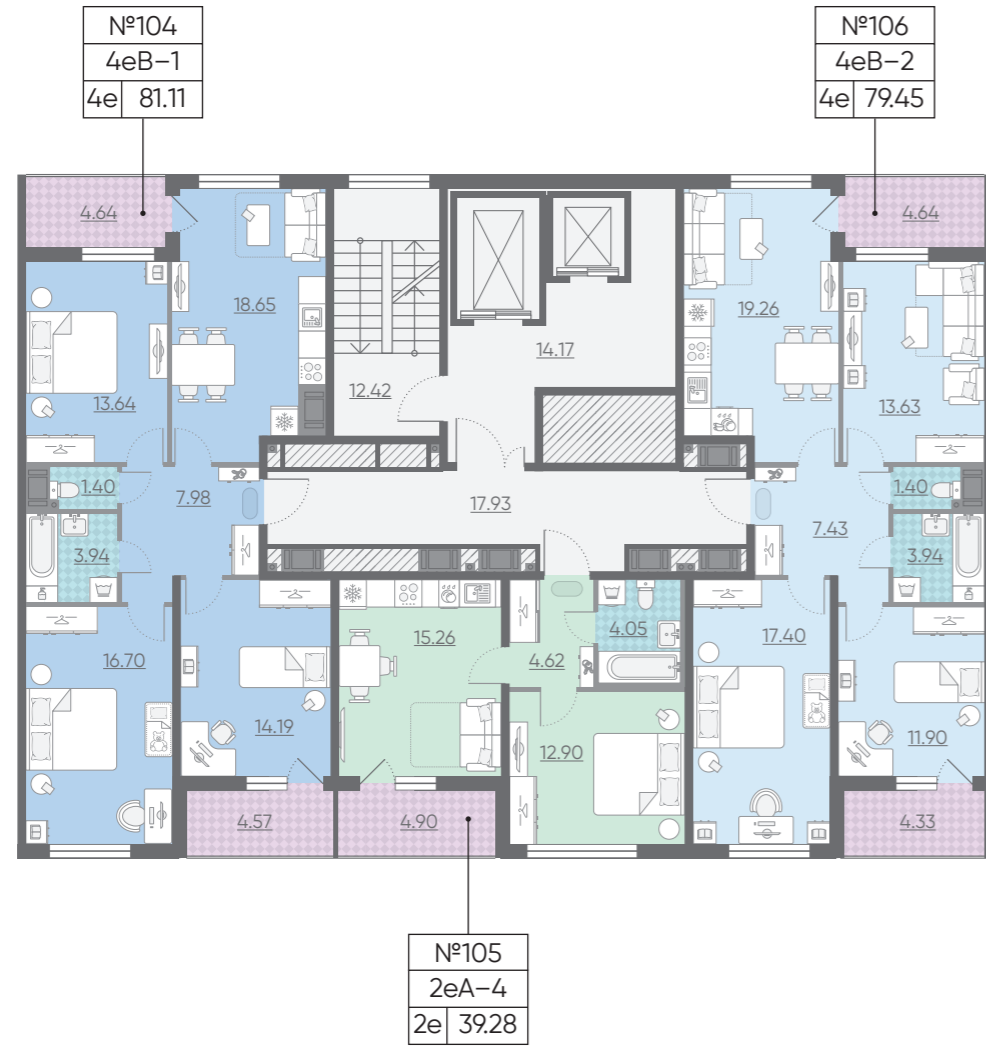

↓ Финский залив

Высота потолков – 2.7 м

ЖИЛОЙ КОМПЛЕКС «МОРСКАЯ НАБЕРЕЖНАЯ»

ДОМ 7 / ПАРАДНАЯ 2 / ЭТАЖ 15

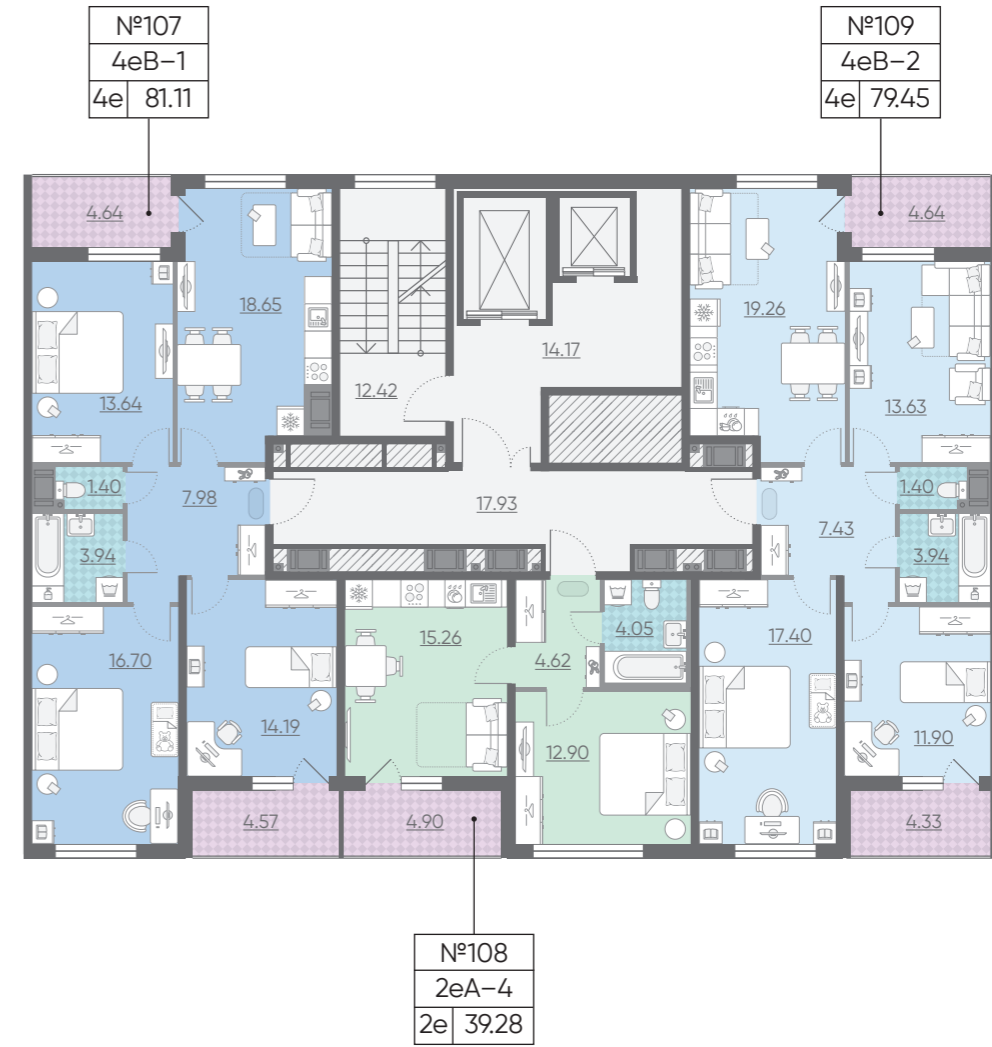

↓ Финский залив

Высота потолков – 3.0 м

Количество квартир: 179

- 2-комнатные квартиры (евро) от 37.33 до 39.28 м²
- 3-комнатные квартиры (евро) от 51.08 до 63.75 м²
- 4-комнатные квартиры (евро) от 79.45 до 97.77 м²

2еА-1	→ тип квартиры
2е 37.33	→ общая площадь
	↓ количество комнат



Застройщик ООО «ЛСР. Недвижимость – СЗ». Свидетельство № С-003-78-0109-78-260117 от 26.01.2017 выдано СРО А «Объединение строителей Санкт-Петербурга». Проектная декларация на сайте наш.дом.рф.

ЖИЛОЙ КОМПЛЕКС «МОРСКАЯ НАБЕРЕЖНАЯ»

ДОМ 7 / ПАРАДНАЯ 3 / ЭТАЖ 2



2

Финский залив

Высота потолков – 2.7 м

ЖИЛОЙ КОМПЛЕКС «МОРСКАЯ НАБЕРЕЖНАЯ»

ДОМ 7 / ПАРАДНАЯ 3 / ЭТАЖ 3



3

Финский залив

Высота потолков – 2.7 м

Количество квартир: 179

- 2-комнатные квартиры (евро) от 37.33 до 39.28 м²
- 3-комнатные квартиры (евро) от 51.08 до 63.75 м²
- 4-комнатные квартиры (евро) от 79.45 до 97.77 м²

2еА-1	→ тип квартиры
2е 37.33	→ общая площадь
	↓ количество комнат



ПРОЕКТИРУЕМЫЙ ПРОЕЗД

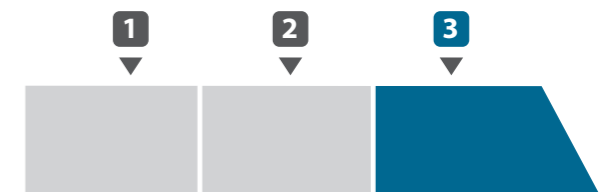

Застройщик ООО «ЛСР. Недвижимость – СЗ». Свидетельство № С-003-78-0109-78-260117 от 26.01.2017 выдано СРО А «Объединение строителей Санкт-Петербурга». Проектная декларация на сайте наш.дом.рф.

ЖИЛОЙ КОМПЛЕКС «МОРСКАЯ НАБЕРЕЖНАЯ»

ДОМ 7 / ПАРАДНАЯ 3 / ЭТАЖ 4



↓ Финский залив

Высота потолков – 2.7 м

Количество квартир: 179

- 2-комнатные квартиры (евро) от 37.33 до 39.28 м²
- 3-комнатные квартиры (евро) от 51.08 до 63.75 м²
- 4-комнатные квартиры (евро) от 79.45 до 97.77 м²

2eA-1	→ тип квартиры
2e 37.33	→ общая площадь
	↓ количество комнат

ЖИЛОЙ КОМПЛЕКС «МОРСКАЯ НАБЕРЕЖНАЯ»

ДОМ 7 / ПАРАДНАЯ 3 / ЭТАЖ 5



↓ Финский залив

Высота потолков – 2.7 м



ПРОЕКТИРУЕМЫЙ ПРОЕЗД



Застройщик ООО «ЛСР. Недвижимость – СЗ». Свидетельство № С-003-78-0109-78-260117 от 26.01.2017 выдано СРО А «Объединение строителей Санкт-Петербурга». Проектная декларация на сайте наш.дом.рф.

ЖИЛОЙ КОМПЛЕКС «МОРСКАЯ НАБЕРЕЖНАЯ»

ДОМ 7 / ПАРАДНАЯ 3 / ЭТАЖ 6



↓ Финский залив

Высота потолков – 2.7 м

ЖИЛОЙ КОМПЛЕКС «МОРСКАЯ НАБЕРЕЖНАЯ»

ДОМ 7 / ПАРАДНАЯ 3 / ЭТАЖ 7



↓ Финский залив

Высота потолков – 2.7 м

Количество квартир: 179

- 2-комнатные квартиры (евро) от 37.33 до 39.28 м²
- 3-комнатные квартиры (евро) от 51.08 до 63.75 м²
- 4-комнатные квартиры (евро) от 79.45 до 97.77 м²

2eA-1	→ тип квартиры
2e 37.33	→ общая площадь
	↓ количество комнат



ПРОЕКТИРУЕМЫЙ ПРОЕЗД



Застройщик ООО «ЛСР. Недвижимость – СЗ». Свидетельство № С-003-78-0109-78-260117 от 26.01.2017 выдано СРО А «Объединение строителей Санкт-Петербурга». Проектная декларация на сайте наш.дом.рф.

ЖИЛОЙ КОМПЛЕКС «МОРСКАЯ НАБЕРЕЖНАЯ»

ДОМ 7 / ПАРАДНАЯ 3 / ЭТАЖ 8



↓ Финский залив

Высота потолков – 2.7 м

Количество квартир: 179

- 2-комнатные квартиры (евро) от 37.33 до 39.28 м²
- 3-комнатные квартиры (евро) от 51.08 до 63.75 м²
- 4-комнатные квартиры (евро) от 79.45 до 97.77 м²

2eA-1 → тип квартиры
2e | 37.33 → общая площадь
↓ количество комнат

ЖИЛОЙ КОМПЛЕКС «МОРСКАЯ НАБЕРЕЖНАЯ»

ДОМ 7 / ПАРАДНАЯ 3 / ЭТАЖ 9



↓ Финский залив

Высота потолков – 2.7 м



Застройщик ООО «ЛСР. Недвижимость – СЗ». Свидетельство № С-003-78-0109-78-260117 от 26.01.2017 выдано СРО А «Объединение строителей Санкт-Петербурга». Проектная декларация на сайте наш.дом.рф.

ЖИЛОЙ КОМПЛЕКС «МОРСКАЯ НАБЕРЕЖНАЯ»

ДОМ 7 / ПАРАДНАЯ 3 / ЭТАЖ 10



Финский залив

Высота потолков – 2.7 м

ЖИЛОЙ КОМПЛЕКС «МОРСКАЯ НАБЕРЕЖНАЯ»

ДОМ 7 / ПАРАДНАЯ 3 / ЭТАЖ 11



Финский залив

Высота потолков – 2.7 м

Количество квартир: 179

- 2-комнатные квартиры (евро) от 37.33 до 39.28 м²
- 3-комнатные квартиры (евро) от 51.08 до 63.75 м²
- 4-комнатные квартиры (евро) от 79.45 до 97.77 м²

2еА-1 — тип квартиры
2е 37.33 — общая площадь
↓ количество комнат



ПРОЕКТИРУЕМЫЙ ПРОЕЗД



Застройщик ООО «ЛСР. Недвижимость – СЗ». Свидетельство № С-003-78-0109-78-260117 от 26.01.2017 выдано СРО А «Объединение строителей Санкт-Петербурга». Проектная декларация на сайте наш.дом.рф.

ЖИЛОЙ КОМПЛЕКС «МОРСКАЯ НАБЕРЕЖНАЯ»

ДОМ 7 / ПАРАДНАЯ 3 / ЭТАЖ 12



↓ Финский залив

Высота потолков – 2.7 м

ЖИЛОЙ КОМПЛЕКС «МОРСКАЯ НАБЕРЕЖНАЯ»

ДОМ 7 / ПАРАДНАЯ 3 / ЭТАЖ 13



↓ Финский залив

Высота потолков – 2.7 м

Количество квартир: 179

- 2-комнатные квартиры (евро) от 37.33 до 39.28 м²
- 3-комнатные квартиры (евро) от 51.08 до 63.75 м²
- 4-комнатные квартиры (евро) от 79.45 до 97.77 м²

2eA-1 → тип квартиры
2e 37.33 → общая площадь
↓ количество комнат



ПРОЕКТИРУЕМЫЙ ПРОЕЗД



Застройщик ООО «ЛСР. Недвижимость – СЗ». Свидетельство № С-003-78-0109-78-260117 от 26.01.2017 выдано СРО А «Объединение строителей Санкт-Петербурга». Проектная декларация на сайте наш.дом.рф.

ЖИЛОЙ КОМПЛЕКС «МОРСКАЯ НАБЕРЕЖНАЯ»

ДОМ 7 / ПАРАДНАЯ 3 / ЭТАЖ 14



↓ Финский залив

Высота потолков – 2.7 м

ЖИЛОЙ КОМПЛЕКС «МОРСКАЯ НАБЕРЕЖНАЯ»

ДОМ 7 / ПАРАДНАЯ 3 / ЭТАЖ 15



↓ Финский залив

Высота потолков – 3.0 м

Количество квартир: 179

- 2-комнатные квартиры (евро) от 37.33 до 39.28 м²
- 3-комнатные квартиры (евро) от 51.08 до 63.75 м²
- 4-комнатные квартиры (евро) от 79.45 до 97.77 м²

2eA-1 → тип квартиры
 2e 37.33 → общая площадь
 ↓ количество комнат



Застройщик ООО «ЛСР. Недвижимость – СЗ». Свидетельство № С-003-78-0109-78-260117 от 26.01.2017 выдано СРО А «Объединение строителей Санкт-Петербурга». Проектная декларация на сайте наш.дом.рф.

УСЛОВНЫЕ ОБОЗНАЧЕНИЯ МЕБЛИРОВКИ

Кухня

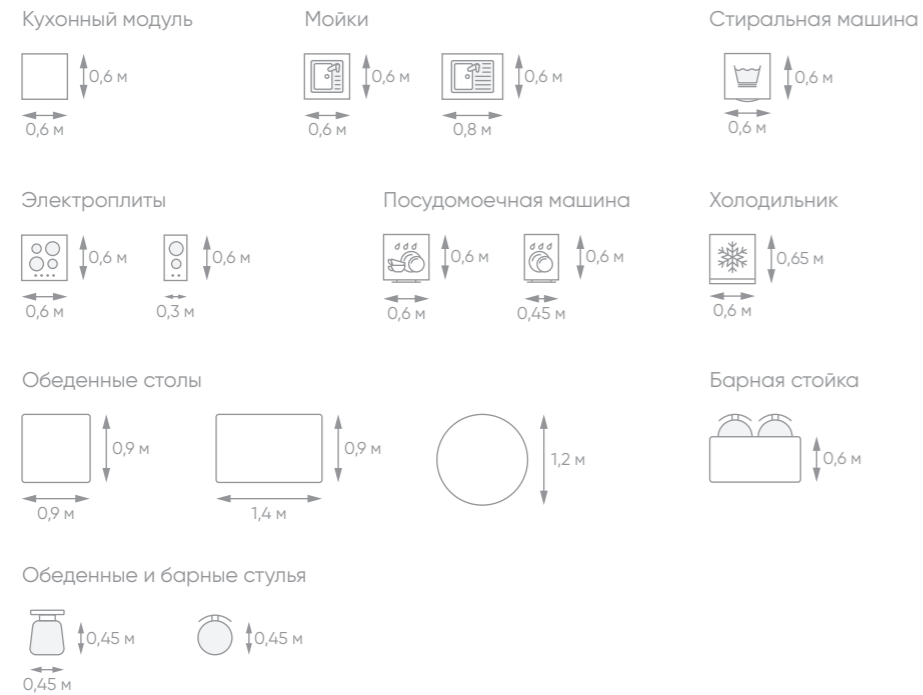

Санузел



Прихожая



УСЛОВНЫЕ ОБОЗНАЧЕНИЯ МЕБЛИРОВКИ

Спальня

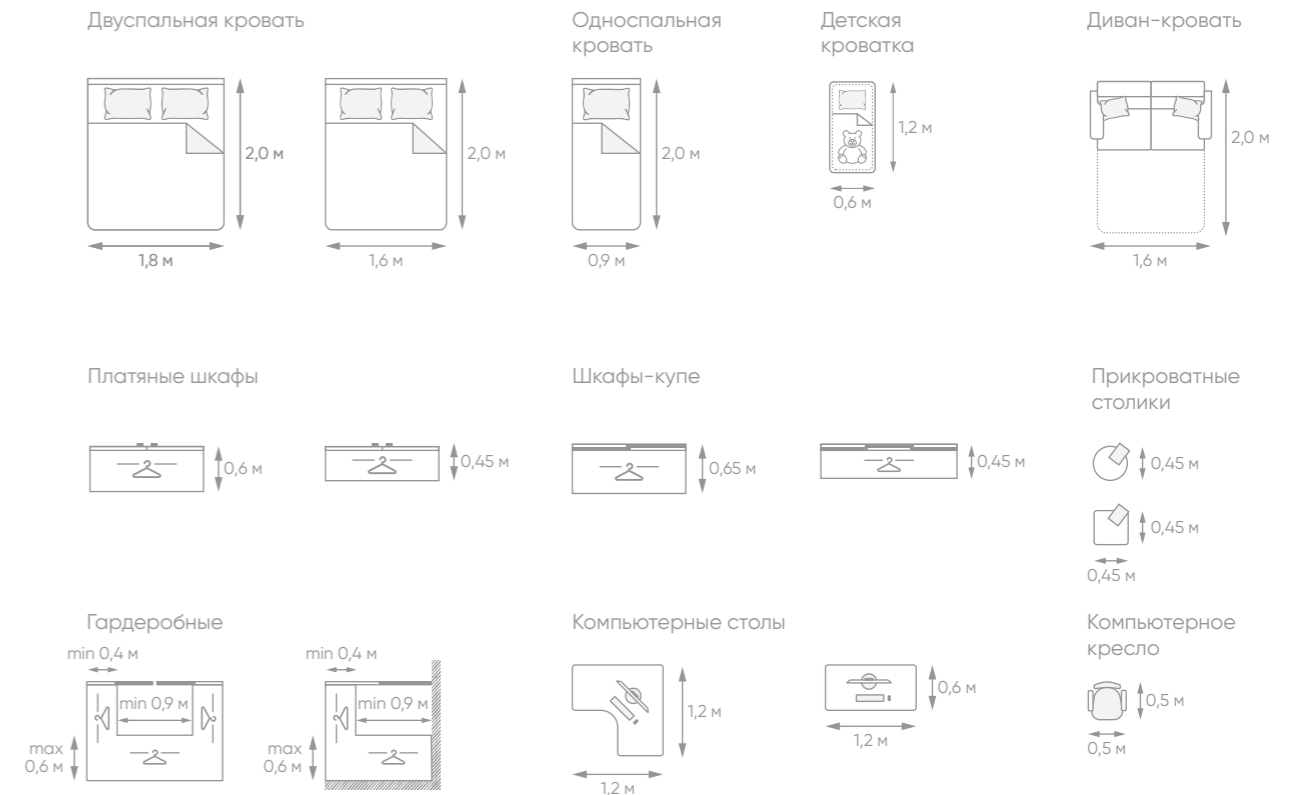

Гостиная





В САНКТ-ПЕТЕРБУРГЕ:

8 (812) 325 01 01

В ГОРОДАХ РФ:

8 (800) 325 01 01

**ОФИСЫ ПРОДАЖ
В САНКТ-ПЕТЕРБУРГЕ:**

Невский пр., д. 68

ул. Кирочная, д. 39

пр. Чернышевского, д. 18

ул. Казанская, д. 44

ул. Коллонтай, д. 5/1

пр. Космонавтов, д. 65/1

Комendantский пр., д. 11

пр. Науки, д. 17/2

LSR.RU

Застройщик ООО «ЛСР Недвижимость – СЗ», Свидетельство №С-003-78-0109-78-260117 от 26.01.2017 выдано СРО А «Объединение строителей Санкт-Петербурга». Проектная декларация на сайте наш.дом.рф. Информация об объекте и его технических характеристиках соответствует проектным данным, которые в процессе строительства могут быть частично изменены. Точную информацию можно получить в отделе продаж, тел. (812) 325 01 01. Не является публичной офертой. Дата выхода буклета – март 2020 г.





LSR.RU