



МОРСКАЯ НАБЕРЕЖНАЯ



ВАШ ДОМ У МОРЯ

5 ДОМ





Морская набережная – образец современного продуманного подхода к созданию жилого пространства бизнес-класса. Исключительное качество и современное инженерное оснащение скрываются за динамичными фасадами. Особой ценностью является местоположение проекта: Васильевский остров – излюбленная локация петербуржцев. Здесь одновременно уживается большое количество объектов как исторической, так и современной культуры.

- > Флагманский проект на берегу Финского залива
- > Дома отделены от остальной застройки большим зеленым бульваром
- > Близко центр города, въезд на ЗСД
- > Инфраструктура Васильевского острова
- > Социальная инфраструктура: 4 детских сада, 3 школы

СРОК ПЕРЕДАЧИ КВАРТИР
30.12.2023 Г.

СВЕЖИЙ ВОЗДУХ, ЗЕЛЕНЬ БУЛЬВАРА

Прямо перед домом – зеленый бульвар с посадками из хвойных пород деревьев, с дорожками и скамейками. Бульвар с хвойными породами поднимется вместе со строящимися домами – здесь уже высажено 275 деревьев двух-метровой высоты, которые подрастут к моменту передачи ключей. Выйдя из дома можно отправиться на прогулку в парк, или пройти дальше – через двор к набережной у залива, все в двух шагах. Экологически благополучное место с чистым грунтом и свежим воздухом.



ГЕНЕРАЛЬНЫЙ ПЛАН

УСЛОВНЫЕ ОБОЗНАЧЕНИЯ:

- «Морская набережная»
- пешеходная часть
- озеленение
- проезжая часть
- велодорожка
- места для парковки
- подземная парковка
- въезд/выезд в паркинг
- школы
- детские сады
- детские площадки
- спортивные площадки
- прочая застройка
- 1 Морской порт
- 2 Порт «Севкабель»
- 3 «Новая Голландия»
- 4 Адмиралтейство
- 5 Зимний дворец
- 6 Стрелка В.О.
- 7 Петропавловская крепость



ПЕТРОВДВОРЦОВЫЙ РАЙОН

АДМИРАЛТЕЙСКИЙ РАЙОН

ВАСИЛЬЕВСКИЙ ОСТРОВ

ПЕТРОГРАДСКИЙ РАЙОН

Приморская

КВАРТАЛ 10

КВАРТАЛ 11

КВАРТАЛ 12

КВАРТАЛ 13

бульвар Головкина

бульвар Александра Грина

бульвар Головкина

площадь Европы

ЗСД



ФИНСКИЙ ЗАЛИВ

МЕСТО С БОГАТЫМ ПРОШЛЫМ И ПЕРСПЕКТИВНЫМ БУДУЩИМ

Васильевский остров удивительно сочетает в себе дух истории и современные веяния. Здесь каждый найдет себе место по душе: будь то улочки в стиле неоклассицизма или современные индустриальные пространства.



Музей современного искусства «Эрарта» – место притяжения XXI века



Лютеранская церковь Святого Михаила



Исторически значимые объекты: Благовещенский мост и музей «Кунсткамера»



Санкт-Петербургский государственный университет – здание двенадцати коллегий

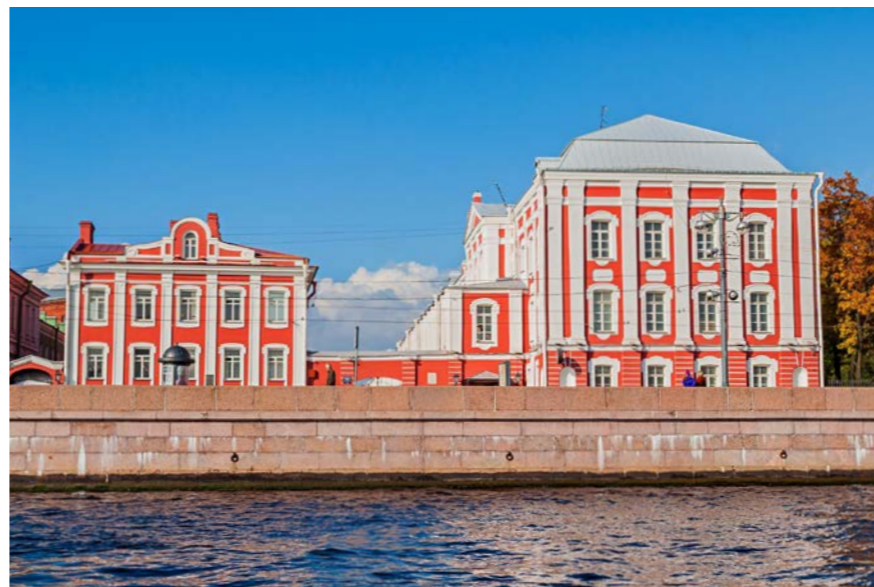



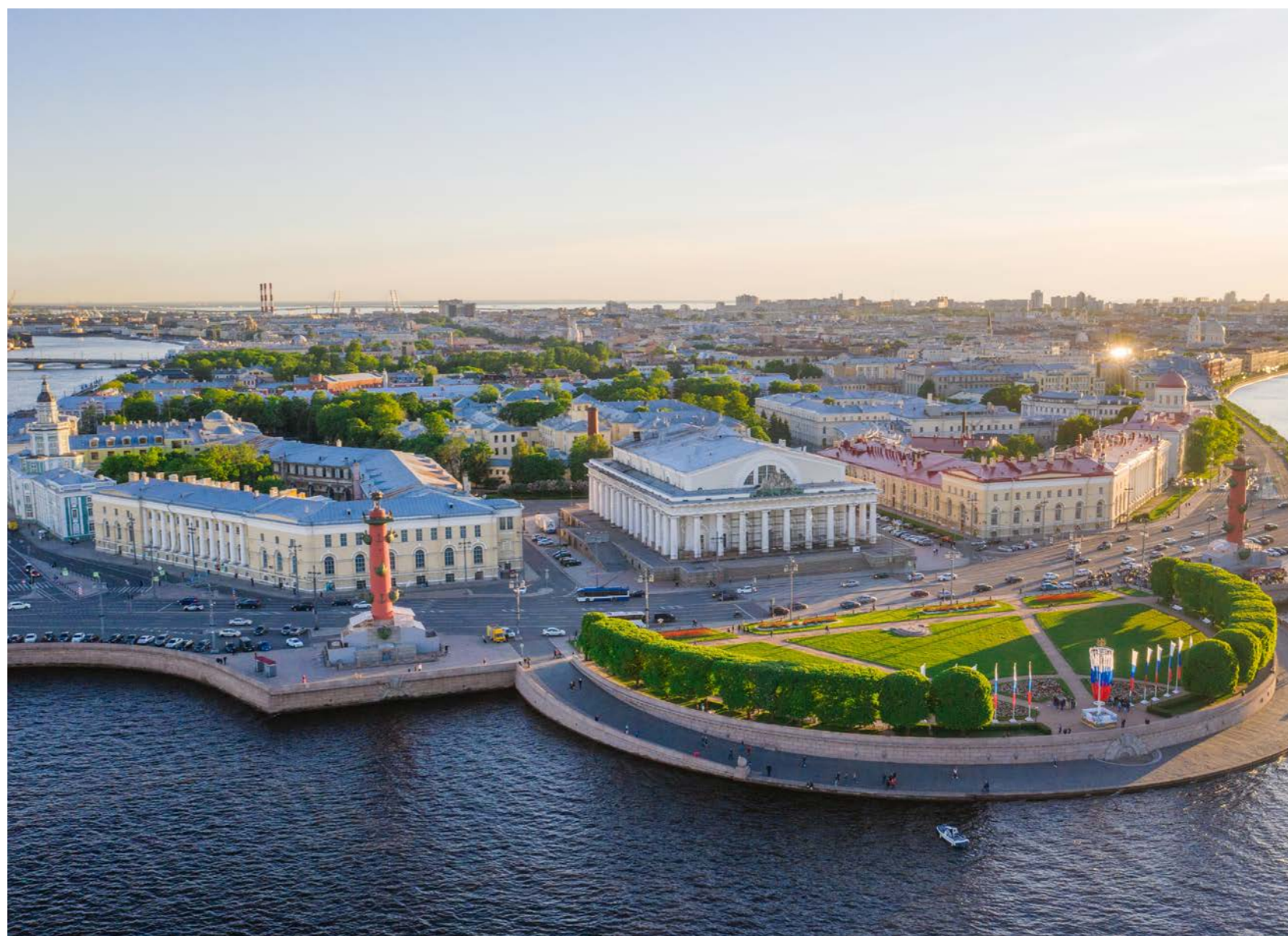







Санкт-Петербургский Горный университет



ПЛАН КВАРТАЛА

УСЛОВНЫЕ ОБОЗНАЧЕНИЯ:

-  «Морская набережная»
-  пешеходная часть набережной
-  пешеходные дорожки
-  велодорожка
-  пешеходные дорожки с возможностью проезда спецтехники
-  озеленение
-  детские площадки на территории детского сада
-  игровые/спортивные площадки
-  автомобильные дороги общего пользования
-  совмещенные автомобильно-пешеходные дороги
-  стилобат

-  ограждения
-  шлагбаумы
-  места для парковки
-  подземная парковка
-  въезд/выезд в паркинг
-  въезд/выезд на стилобат
-  детские сады
-  детские площадки
-  спортивные площадки
-  прочая застройка
-  трансформаторные подстанции

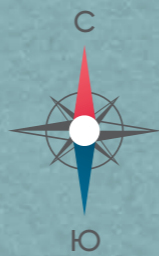

КВАРТАЛ 13

ФИНСКИЙ ЗАЛИВ



- > Дом у бульвара обращен с одной стороны к зеленой зоне, с другой – во двор
- > Парк вдоль бульвара с деревьями хвойных пород подрастет к моменту передачи ключей – деревья высажены в 2019 году

- > Окна выходят на тихую, озелененную внутреннюю территорию
- > Двор без машин – приоритет пешеходов
- > Ограждение внутренней территории – во дворе только соседи
- > Квартиры с отделкой – три варианта отделки на выбор



КОМФОРТ

- › Детский садик во дворе дома
- › Велопарковки у парадных
- › Подземный паркинг, гостевые парковки за пределами двора
- › Высококачественное оборудование для детских и спортивных площадок, антитравматическое покрытие
- › Кладовые и колясочные, удобные для хранения
- › Вход в парадные – на уровне земли

БЕЗОПАСНОСТЬ

- › Безопасность пешеходов и детей – это закрытый от движения автомобилей и посторонних людей двор
- › Сервис безопасности: предусмотрена служба консьержей
- › Круглосуточное охранное видеонаблюдение
- › Современная система пожарной сигнализации и дымоудаления в квартирах и МОП
- › Датчики концентрации CO₂ в паркинге
Усилитель GSM сигнала в паркинге

В КВАРТИРАХ ТЕПЛО, СВЕТЛО И НЕШУМНО



ВЕНТИЛЯЦИЯ

В квартирах дышится легко и всегда свежий воздух, благодаря использованию современных систем вентиляции воздуха. Приток воздуха в квартирах осуществляется за счет установки в стенах современных регулируемых клапанов инфильтрации воздуха (КИВ). Вытяжка воздуха происходит через каналы вентблоков. Для кухни и санузлов предусмотрены отдельные вентканалы.



ОТОПЛЕНИЕ И ВОДОСНАБЖЕНИЕ

Эстетику помещений и геометрию пространства в квартире не нарушит наличие видимых труб и коммуникационных выступов. Предусмотрена горизонтальная двухтрубная поквартирная разводка от коллекторов, расположенных в общих коридорах на этажах. Трубы отопления в квартирах скрыты в стяжке пола, с нижним подключением радиаторов. На каждую квартиру устанавливаются теплосчетчики в МОП.



ЭЛЕКТРОСНАБЖЕНИЕ

Электрической мощности в квартирах достаточно для удовлетворения всех потребностей современной жизни. В квартирах до 90 м² предусмотрен однофазный электрический ввод на 10 кВт. В квартирах от 90 м² – трехфазный электрический ввод на 14 кВт. Квартирные электрощиты укомплектовываются автоматическими выключателями. Устанавливаются двухтарифные счетчики на каждую квартиру, которые располагаются в общих коридорах на этажах.



ЛИФТЫ

Устанавливаются бесшумные грузовые и пассажирские лифты типа Otis. На лифте из подземного паркинга можно подняться на лестничную площадку своей квартиры.



КОНСТРУКТИВ

- > Монолитная технология строительства с вентилируемыми фасадами на 1–2 этажах и штукатуркой по утеплителю
- > Утолщенные перекрытия 200 мм обеспечивают повышенную звукоизоляцию
- > В отделке фасадов используется архитектурный бетон
- > Высокий первый этаж для коммерческой недвижимости

Квартиры идеальной геометрии, без труб и выступов, так как инженерные блоки вынесены за пределы квартир, а разводка труб проложена в полу.

 – Коммуникации

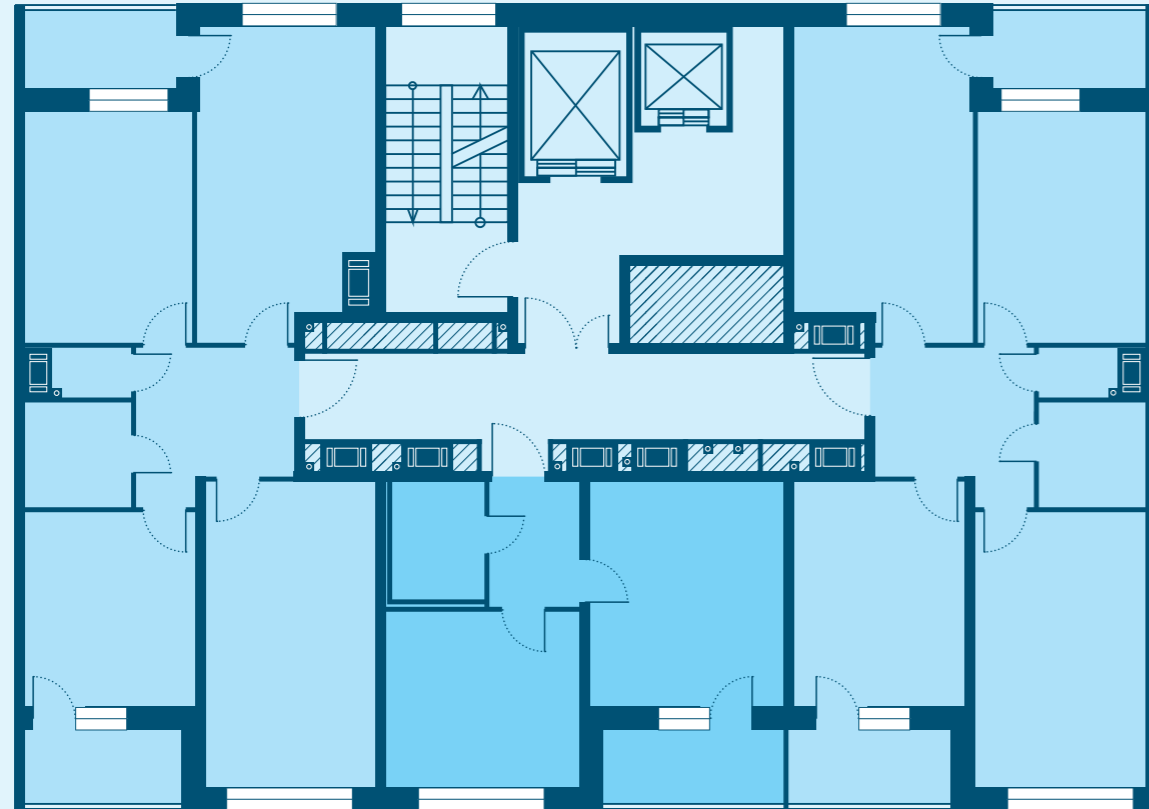

- > Огромный выбор планировок – от 1-комнатных до 4-евро
- > Большие и панорамные окна высотой 1,8 м, лоджии с остеклением в пол
- > Высокие потолки – от 2,7 м до 3,0 м на последних этажах
- > Продуманная геометрия комнат – без труб и выступов
- > Глубокая лоджия в каждой квартире
- > Небольшое количество квартир на этаже

 Финский залив

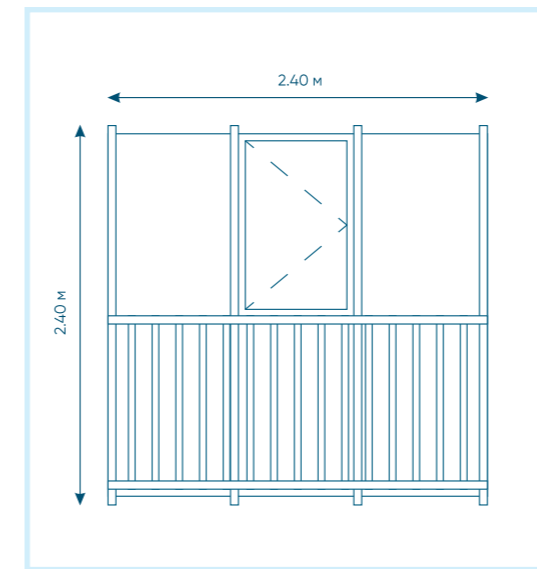

Остекление лоджии

+44%

площадь окна в «Морской набережной» по сравнению со стандартным окном

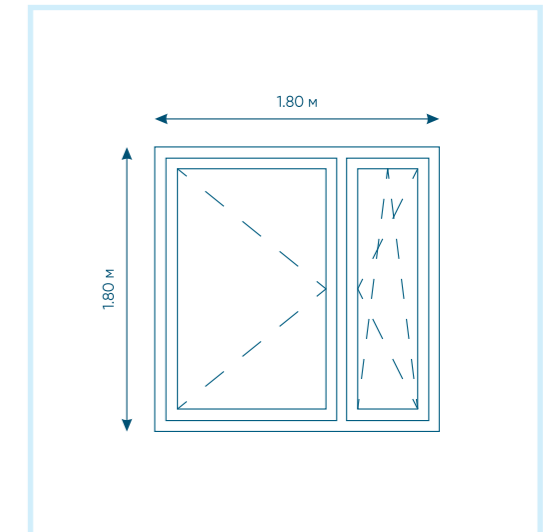

Типовое окно квартиры в «Морской набережной»

Другие варианты окон

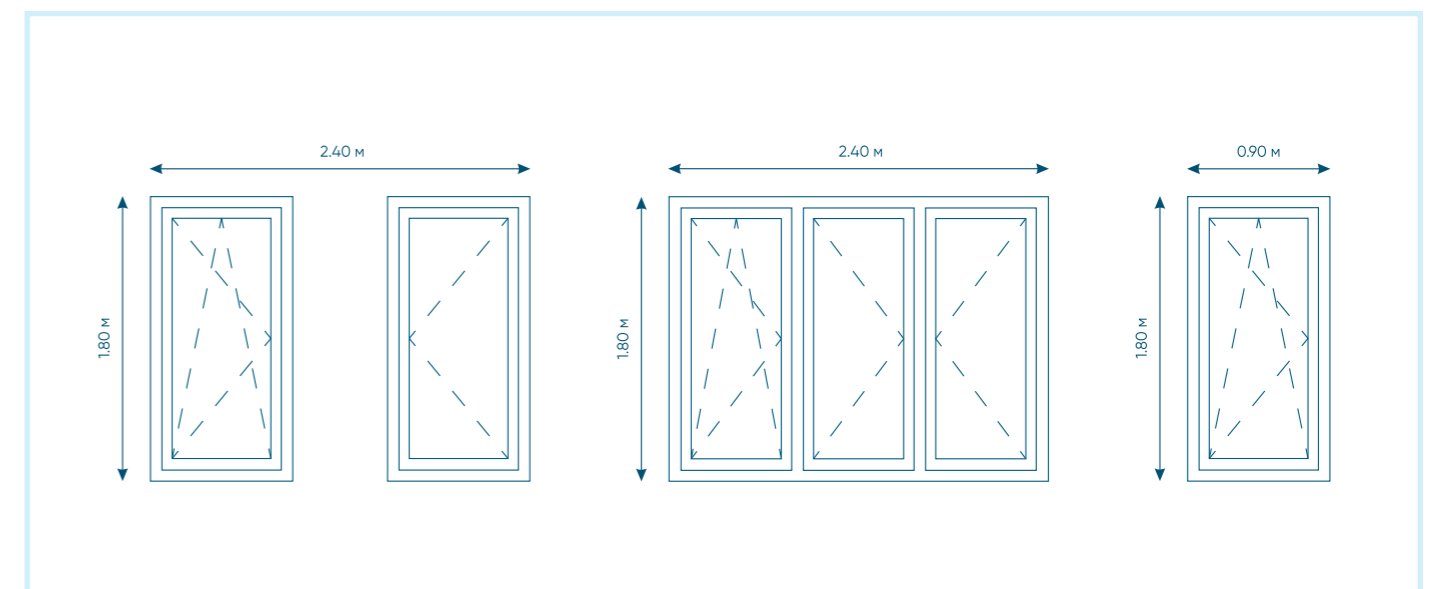



КВАРТИРЫ С ПРЕДЧИСТОВОЙ ОТДЕЛКОЙ WhiteBox

В домах «Морской набережной» можно приобрести квартиры без отделки, с предчистовой и чистовой отделкой.

Предчистовая отделка будет интересна покупателям, которые не хотят тратить много времени на ремонт, но при этом им важно создать индивидуальное пространство. Все грязные, шумные и трудоемкие работы уже выполнены.

- › Поверхности стен, потолков выравниваются и грунтуются для идеальной гладкости.
- › Выполняется цементная стяжка пола.
- › Квартира комплектуется надежной стальной входной дверью с облицовкой МДФ и двумя замками.
- › При входе в квартиру монтируется квартирный щит с автоматическими выключателями, выполняется разводка электроснабжения.
- › Квартиры обеспечиваются аудиодомофонными устройствами.



- › Устанавливаются металлопластиковые окна с двухкамерными стеклопакетами и микропроветриванием. В оконных блоках ставятся подоконники из ПВХ, откосы оконных проемов штукатурятся и грунтуются.
- › Устанавливаются радиаторы отопления с нижним подключением.
- › Выполняется сантехнический ввод холодной и горячей воды выполняется без разводки по квартире.
- › Для системы канализации осуществляется устройство точек подключения.

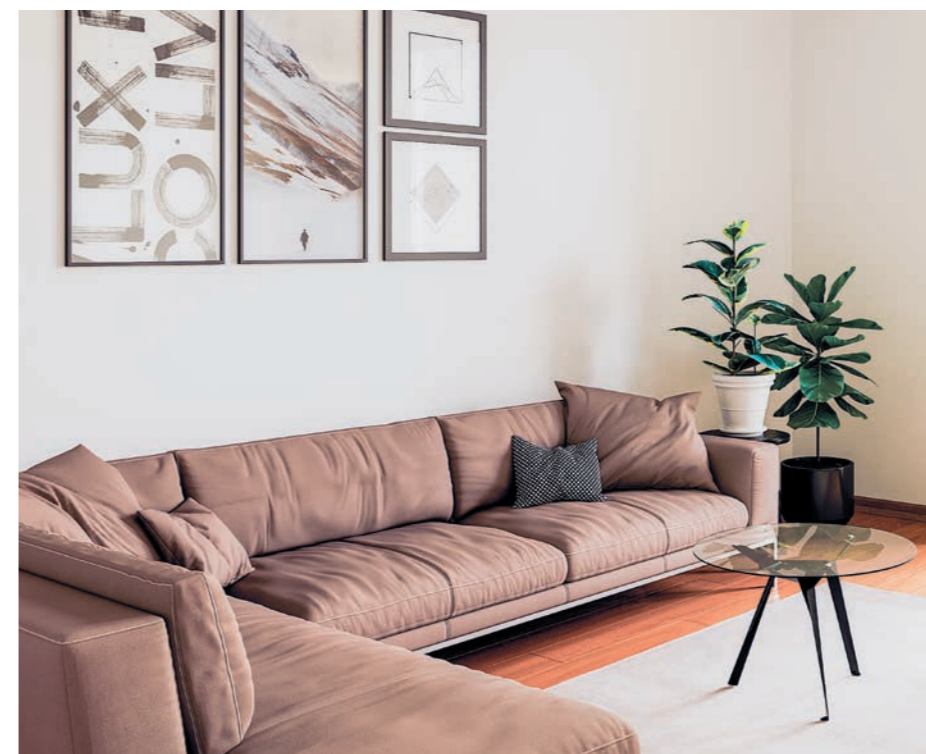

КВАРТИРЫ С ЧИСТОВОЙ ОТДЕЛКОЙ

Но если важнее быстрый переезд, когда остается только расставить мебель, наполнить интерьер уютными мелочами и сразу же позвать гостей на новоселье, то пакет отделки «Группы ЛСР» будет идеальным решением.

- › Выровненные стены в комнатах, кухне и коридоре оклеиваются виниловыми обоями под покраску.
- › На полах в кухнях, коридорах и комнатах укладывается качественный ламинат 32 класса (толщина 8 мм).
- › Потолки в комнатах, кухне и коридорах выравниваются и окрашиваются в белый цвет.
- › Квартира комплектуется надежной стальной входной дверью с облицовкой МДФ и двумя замками.
- › Устанавливаются межкомнатные двери современного дизайна.
- › Устанавливаются металлопластиковые окна с двухкамерными стеклопакетами и микропроветриванием. В оконных блоках ставятся подоконники из ПВХ, откосы оконных проемов штукатурятся и грунтуются.
- › Выполняется разводка электроснабжения в квартире с установкой двойных электрических розеток и выключателей Legrand (или аналог).
- › В санузлах используется отделка стен и полов керамической плиткой на всю высоту стены, устанавливается комплект сантехнического оборудования.
- › В квартире выполняется горизонтальная разводка системы отопления и водоснабжения.
- › Квартиры обеспечиваются аудиодомофонными устройствами.

ЖИЛОЙ КОМПЛЕКС «МОРСКАЯ НАБЕРЕЖНАЯ»

ДОМ 5 / ПАРАДНАЯ 1 / ЭТАЖ 1

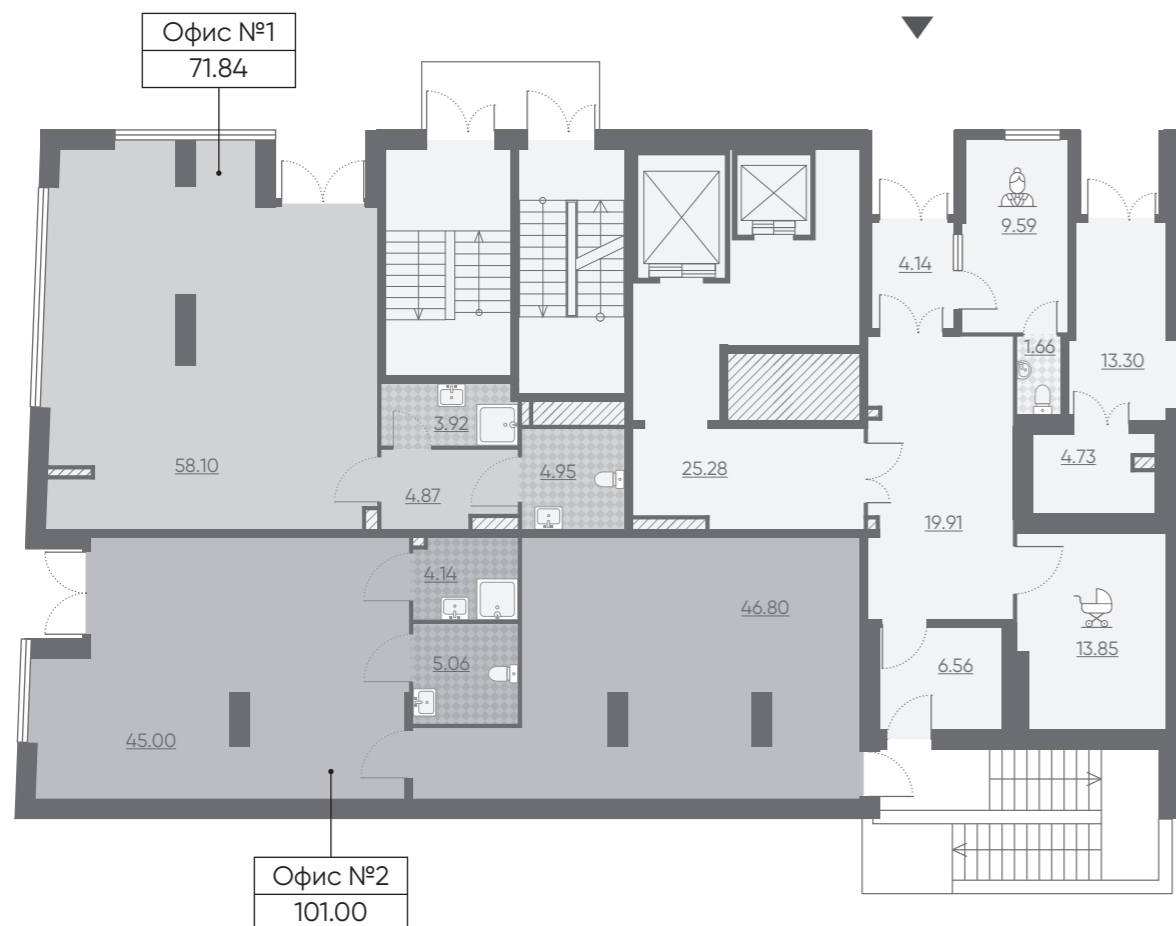

Финский залив

колясочная

консьерж

Количество квартир: 215

- 2-комнатные квартиры (евро) от 37.33 до 38.67 м²
- 3-комнатные квартиры (евро) от 52.67 до 61.95 м²
- 4-комнатные квартиры (евро) от 79.67 до 92.18 м²
- коммерческие помещения

2eA-1 — тип квартиры
2e | 37.33 — общая площадь
↓ — количество комнат

ЖИЛОЙ КОМПЛЕКС «МОРСКАЯ НАБЕРЕЖНАЯ»

ДОМ 5 / ПАРАДНАЯ 1 / ЭТАЖ 2



Финский залив

Высота потолков – 2.7 м

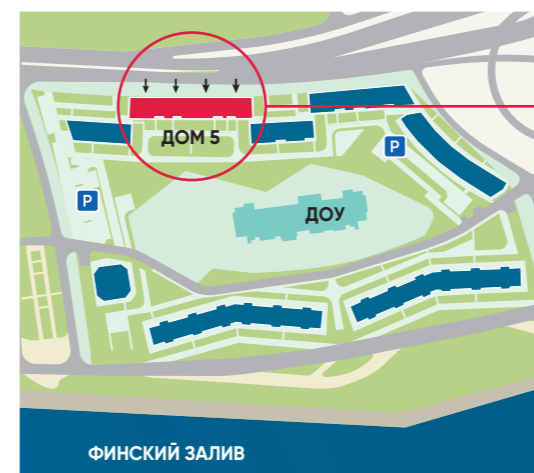

ПРОЕКТИРУЕМЫЙ ПРОЕЗД

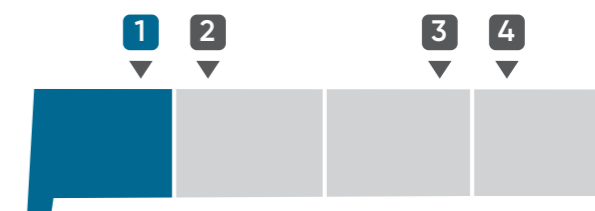

Застройщик ООО «ЛСР. Недвижимость – СЗ». Свидетельство № С-003-78-0109-78-260117 от 26.01.2017 выдано СРО А «Объединение строителей Санкт-Петербурга». Проектные декларации на сайте www.lsr-spb.ru и в единой информационной системе жилищного строительства.

ЖИЛОЙ КОМПЛЕКС «МОРСКАЯ НАБЕРЕЖНАЯ»

ДОМ 5 / ПАРАДНАЯ 1 / ЭТАЖ 3



ЖИЛОЙ КОМПЛЕКС «МОРСКАЯ НАБЕРЕЖНАЯ»

ДОМ 5 / ПАРАДНАЯ 1 / ЭТАЖ 4



↓ Финский залив

Высота потолков – 2.7 м

↓ Финский залив

Высота потолков – 2.7 м

Количество квартир: 215

- 2-комнатные квартиры (евро) от 37.33 до 38.67 м²
- 3-комнатные квартиры (евро) от 52.67 до 61.95 м²
- 4-комнатные квартиры (евро) от 79.67 до 92.18 м²

2eA-1	тип квартиры
2e 37.33	общая площадь
	количество комнат

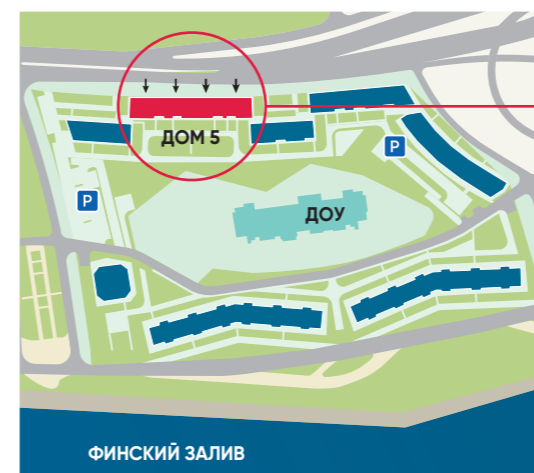

ПРОЕКТИРУЕМЫЙ ПРОЕЗД

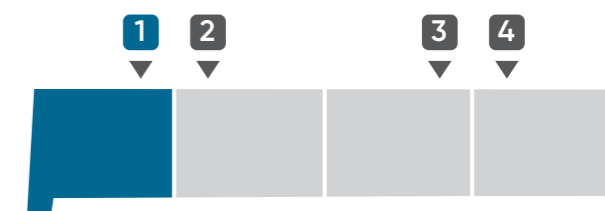

Застройщик ООО «ЛСР. Недвижимость – СЗ». Свидетельство № С-003-78-0109-78-260117 от 26.01.2017 выдано СРО А «Объединение строителей Санкт-Петербурга». Проектные декларации на сайте www.lsr-spb.ru и в единой информационной системе жилищного строительства.

ЖИЛОЙ КОМПЛЕКС «МОРСКАЯ НАБЕРЕЖНАЯ»

ДОМ 5 / ПАРАДНАЯ 1 / ЭТАЖ 5



5

↓ Финский залив

Высота потолков – 2.7 м

ЖИЛОЙ КОМПЛЕКС «МОРСКАЯ НАБЕРЕЖНАЯ»

ДОМ 5 / ПАРАДНАЯ 1 / ЭТАЖ 6



6

↓ Финский залив

Высота потолков – 2.7 м

Количество квартир: 215

- 2-комнатные квартиры (евро) от 37.33 до 38.67 м²
- 3-комнатные квартиры (евро) от 52.67 до 61.95 м²
- 4-комнатные квартиры (евро) от 79.67 до 92.18 м²

2eA-1 → тип квартиры
2e | 37.33 → общая площадь
↓ количество комнат

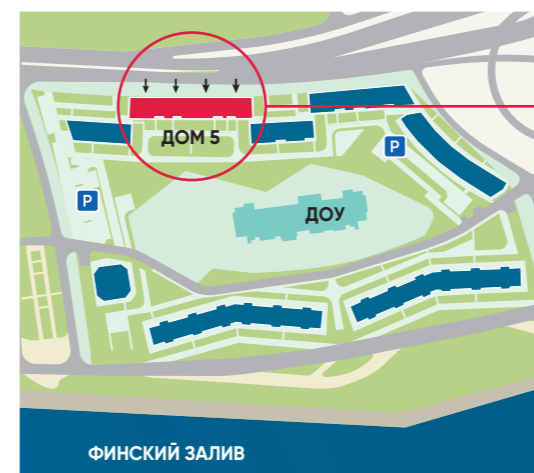

ПРОЕКТИРУЕМЫЙ ПРОЕЗД

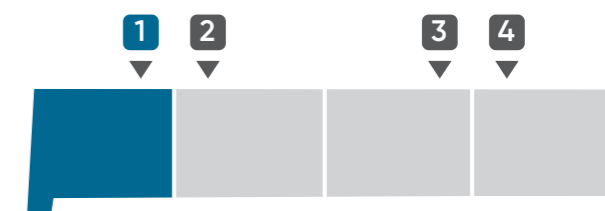

Застройщик ООО «ЛСР. Недвижимость – СЗ». Свидетельство № С-003-78-0109-78-260117 от 26.01.2017 выдано СРО А «Объединение строителей Санкт-Петербурга». Проектные декларации на сайте www.lsr-spb.ru и в единой информационной системе жилищного строительства.

ЖИЛОЙ КОМПЛЕКС «МОРСКАЯ НАБЕРЕЖНАЯ»

ДОМ 5 / ПАРАДНАЯ 1 / ЭТАЖ 7



↓ Финский залив

Высота потолков – 2.7 м

ЖИЛОЙ КОМПЛЕКС «МОРСКАЯ НАБЕРЕЖНАЯ»

ДОМ 5 / ПАРАДНАЯ 1 / ЭТАЖ 8



↓ Финский залив

Высота потолков – 2.7 м

Количество квартир: 215

- 2-комнатные квартиры (евро) от 37.33 до 38.67 м²
- 3-комнатные квартиры (евро) от 52.67 до 61.95 м²
- 4-комнатные квартиры (евро) от 79.67 до 92.18 м²

2eA-1	→ тип квартиры
2e 37.33	→ общая площадь
	↓ количество комнат



ПРОЕКТИРУЕМЫЙ ПРОЕЗД

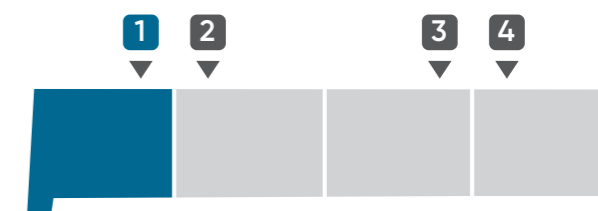

Застройщик ООО «ЛСР. Недвижимость – СЗ». Свидетельство № С-003-78-0109-78-260117 от 26.01.2017 выдано СРО А «Объединение строителей Санкт-Петербурга». Проектные декларации на сайте www.lsr-spb.ru и в единой информационной системе жилищного строительства.

ЖИЛОЙ КОМПЛЕКС «МОРСКАЯ НАБЕРЕЖНАЯ»

ДОМ 5 / ПАРАДНАЯ 1 / ЭТАЖ 9



↓ Финский залив

Высота потолков – 2.7 м

Количество квартир: 215

- 2-комнатные квартиры (евро) от 37.33 до 38.67 м²
- 3-комнатные квартиры (евро) от 52.67 до 61.95 м²
- 4-комнатные квартиры (евро) от 79.67 до 92.18 м²

2eA-1 → тип квартиры
2e 37.33 → общая площадь
↓ количество комнат

ЖИЛОЙ КОМПЛЕКС «МОРСКАЯ НАБЕРЕЖНАЯ»

ДОМ 5 / ПАРАДНАЯ 1 / ЭТАЖ 10



↓ Финский залив

Высота потолков – 2.7 м



ПРОЕКТИРУЕМЫЙ ПРОЕЗД

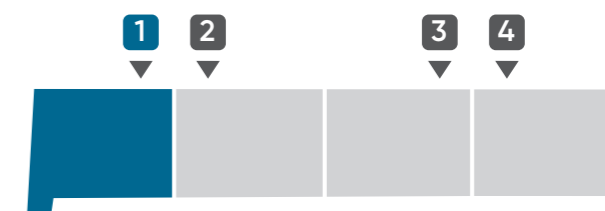

Застройщик ООО «ЛСР. Недвижимость – СПб». Свидетельство № С-003-78-0109-78-260117 от 26.01.2017 выдано СРО А «Объединение строителей Санкт-Петербурга». Проектные декларации на сайте www.lsr-spb.ru и в единой информационной системе жилищного строительства.

ЖИЛОЙ КОМПЛЕКС «МОРСКАЯ НАБЕРЕЖНАЯ»

ДОМ 5 / ПАРАДНАЯ 1 / ЭТАЖ 11



↓ Финский залив

Высота потолков – 2.7 м

Количество квартир: 215

- 2-комнатные квартиры (евро) от 37.33 до 38.67 м²
- 3-комнатные квартиры (евро) от 52.67 до 61.95 м²
- 4-комнатные квартиры (евро) от 79.67 до 92.18 м²

2eA-1	→ тип квартиры
2e 37.33	→ общая площадь
	→ количество комнат

ЖИЛОЙ КОМПЛЕКС «МОРСКАЯ НАБЕРЕЖНАЯ»

ДОМ 5 / ПАРАДНАЯ 1 / ЭТАЖ 12



↓ Финский залив

Высота потолков – 2.7 м

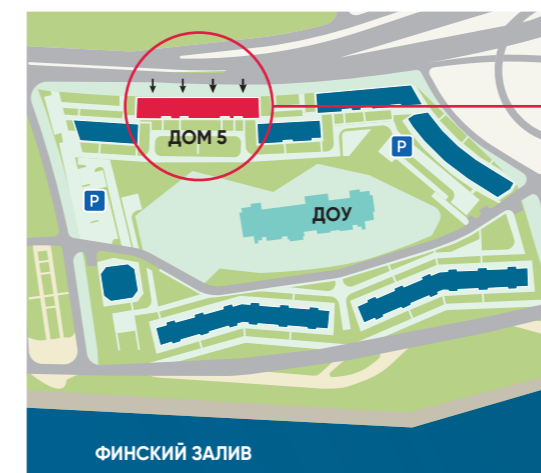

ПРОЕКТИРУЕМЫЙ ПРОЕЗД

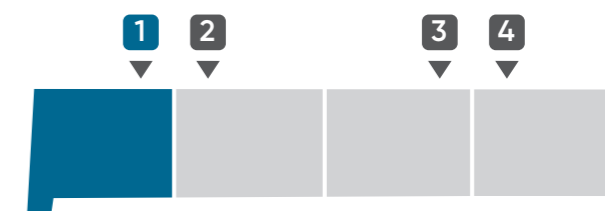

Застройщик ООО «ЛСР. Недвижимость – СПб». Свидетельство № С-003-78-0109-78-260117 от 26.01.2017 выдано СРО А «Объединение строителей Санкт-Петербурга». Проектные декларации на сайте www.lsr-spb.ru и в единой информационной системе жилищного строительства.

ЖИЛОЙ КОМПЛЕКС «МОРСКАЯ НАБЕРЕЖНАЯ»

ДОМ 5 / ПАРАДНАЯ 1 / ЭТАЖ 13



ЖИЛОЙ КОМПЛЕКС «МОРСКАЯ НАБЕРЕЖНАЯ»

ДОМ 5 / ПАРАДНАЯ 1 / ЭТАЖ 14



Количество квартир: 215

- 2-комнатные квартиры (евро) от 37.33 до 38.67 м²
- 3-комнатные квартиры (евро) от 52.67 до 61.95 м²
- 4-комнатные квартиры (евро) от 79.67 до 92.18 м²

2eA-1	тип квартиры
2e 37.33	общая площадь
	количество комнат

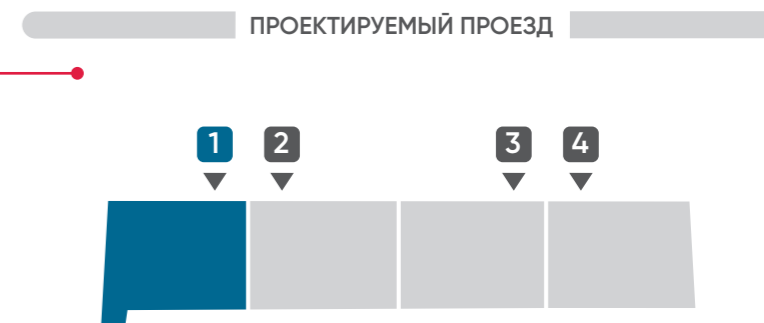

Застройщик ООО «ЛСР. Недвижимость – СЗ». Свидетельство № С-003-78-0109-78-260117 от 26.01.2017 выдано СРО А «Объединение строителей Санкт-Петербурга». Проектные декларации на сайте www.lsr-spb.ru и в единой информационной системе жилищного строительства.

ЖИЛОЙ КОМПЛЕКС «МОРСКАЯ НАБЕРЕЖНАЯ»

ДОМ 5 / ПАРАДНАЯ 1 / ЭТАЖ 15



↓ Финский залив

Высота потолков – 3 м

ЖИЛОЙ КОМПЛЕКС «МОРСКАЯ НАБЕРЕЖНАЯ»

ДОМ 5 / ПАРАДНАЯ 2 / ЭТАЖ 1

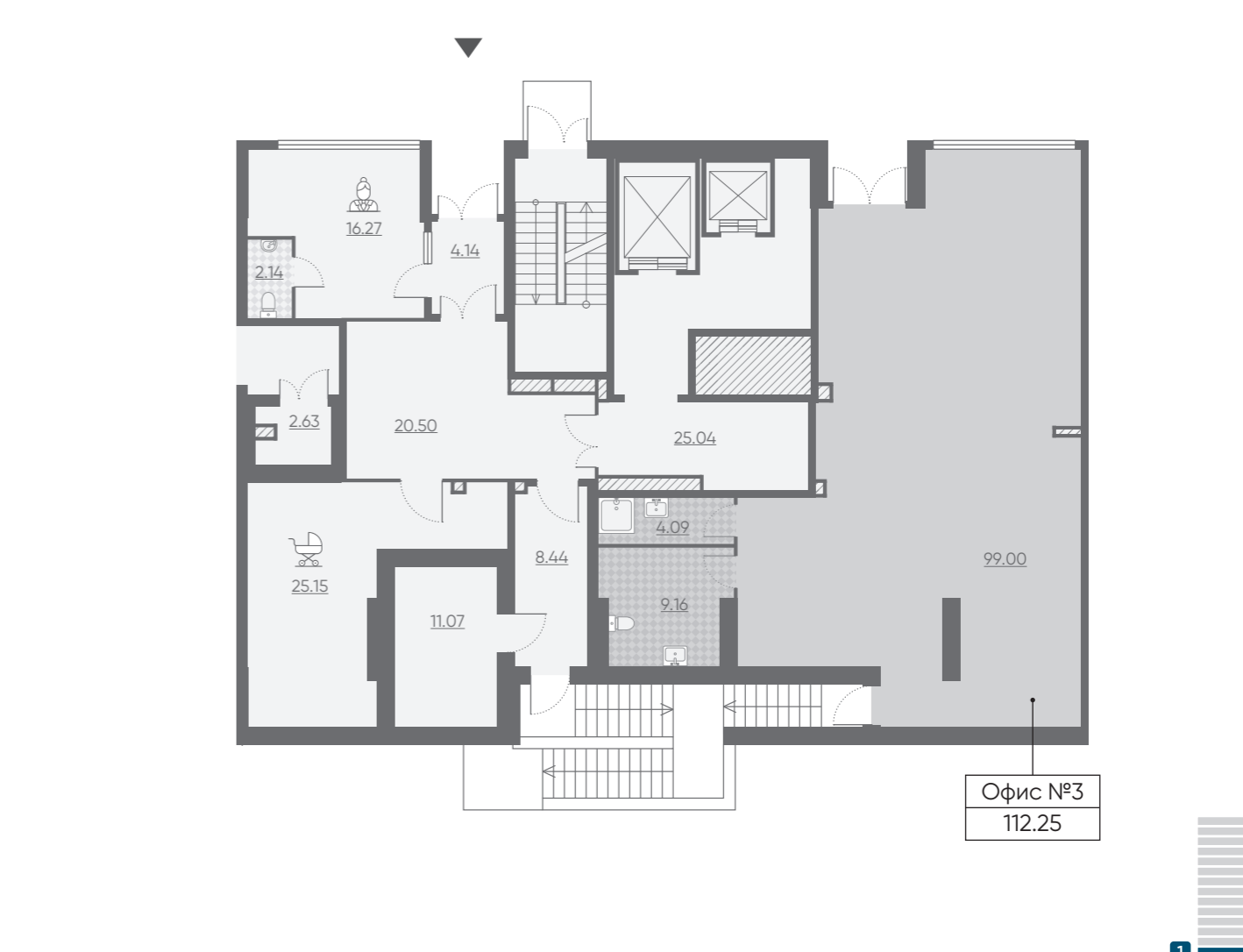

↓ Финский залив

↓ колясочная

↓ консьерж

Количество квартир: 215

- 2-комнатные квартиры (евро) от 37.33 до 38.67 м²
- 3-комнатные квартиры (евро) от 52.67 до 61.95 м²
- 4-комнатные квартиры (евро) от 79.67 до 92.18 м²
- коммерческие помещения

2eA-1 — тип квартиры
2e 37.33 — общая площадь
↓ количество комнат

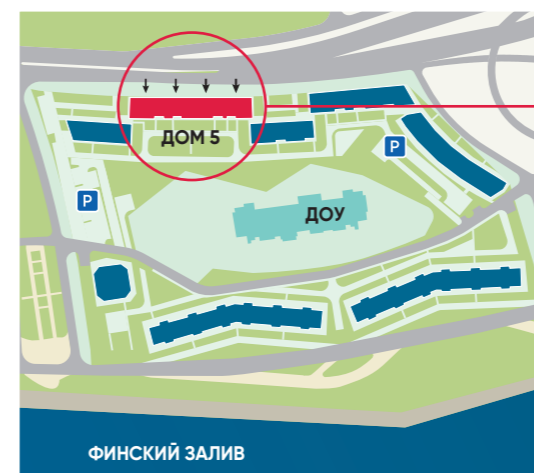

ПРОЕКТИРУЕМЫЙ ПРОЕЗД

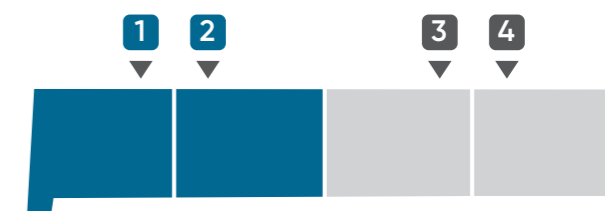

Застройщик ООО «ЛСР. Недвижимость – СПб». Свидетельство № С-003-78-0109-78-260117 от 26.01.2017 выдано СРО А «Объединение строителей Санкт-Петербурга». Проектные декларации на сайте www.lsr-spb.ru и в единой информационной системе жилищного строительства.

ЖИЛОЙ КОМПЛЕКС «МОРСКАЯ НАБЕРЕЖНАЯ»

ДОМ 5 / ПАРАДНАЯ 2 / ЭТАЖ 2

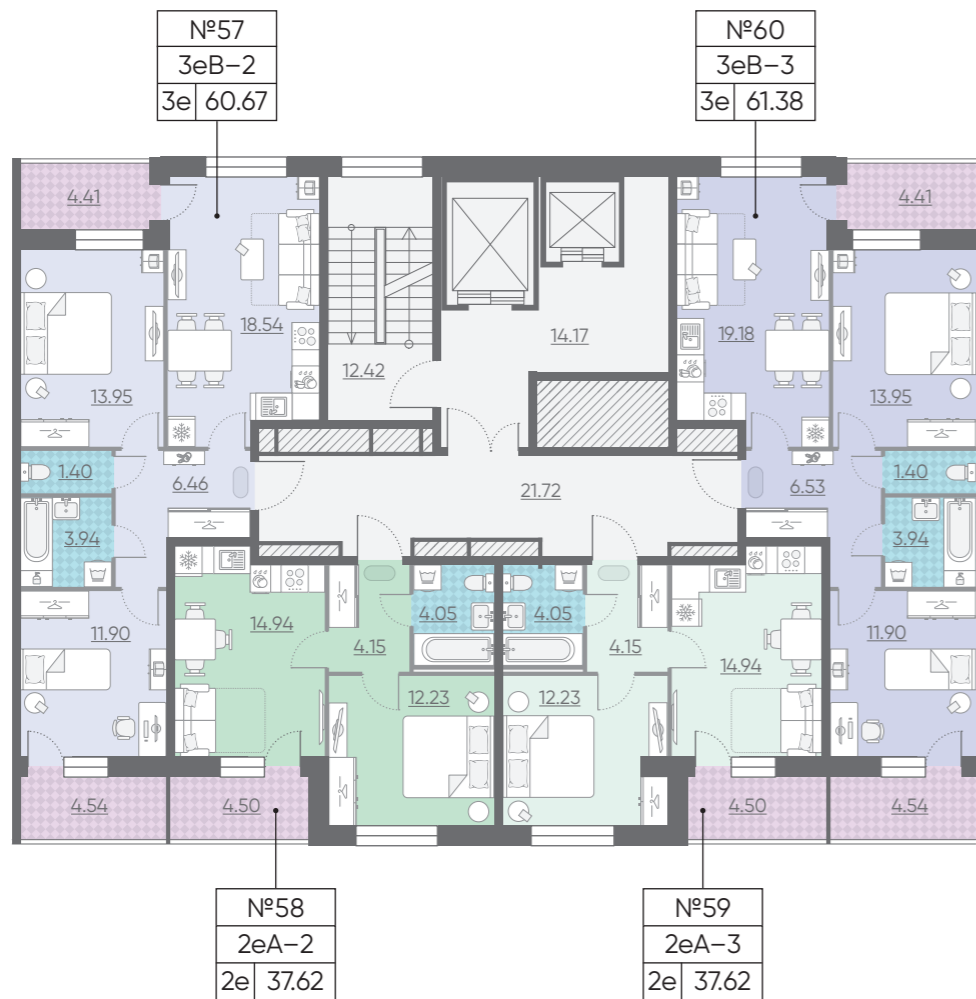

Финский залив

Высота потолков – 2.7 м

ЖИЛОЙ КОМПЛЕКС «МОРСКАЯ НАБЕРЕЖНАЯ»

ДОМ 5 / ПАРАДНАЯ 2 / ЭТАЖ 3



Финский залив

Высота потолков – 2.7 м

Количество квартир: 215

- 2-комнатные квартиры (евро) от 37.33 до 38.67 м²
- 3-комнатные квартиры (евро) от 52.67 до 61.95 м²
- 4-комнатные квартиры (евро) от 79.67 до 92.18 м²

2еА-1	тип квартиры
2е 37.33	общая площадь
	количество комнат

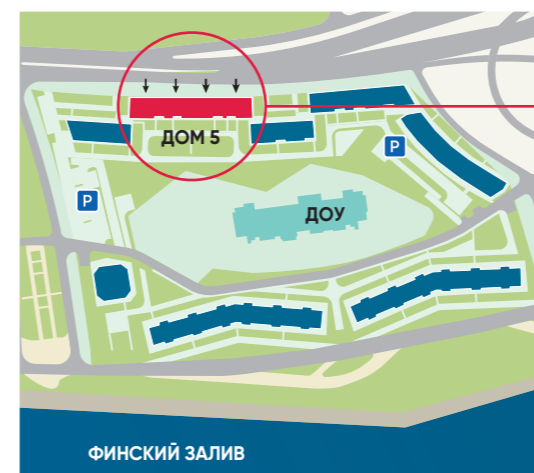

ПРОЕКТИРУЕМЫЙ ПРОЕЗД

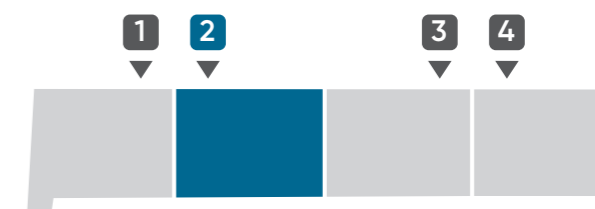

Застройщик ООО «ЛСР. Недвижимость – СПб». Свидетельство № С-003-78-0109-78-260117 от 26.01.2017 выдано СРО А «Объединение строителей Санкт-Петербурга». Проектные декларации на сайте www.lsr-spb.ru и в единой информационной системе жилищного строительства.

ЖИЛОЙ КОМПЛЕКС «МОРСКАЯ НАБЕРЕЖНАЯ»

ДОМ 5 / ПАРАДНАЯ 2 / ЭТАЖ 4



↓ Финский залив

Высота потолков – 2.7 м

ЖИЛОЙ КОМПЛЕКС «МОРСКАЯ НАБЕРЕЖНАЯ»

ДОМ 5 / ПАРАДНАЯ 2 / ЭТАЖ 5

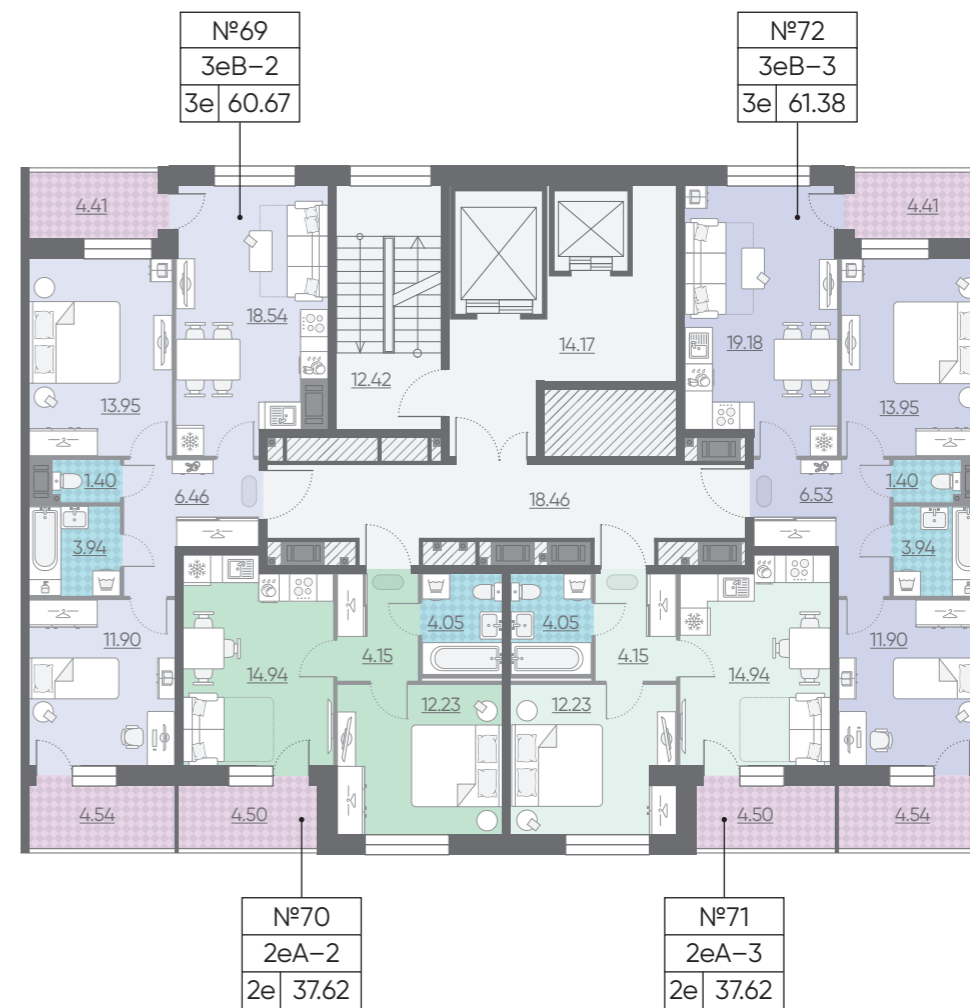

↓ Финский залив

Высота потолков – 2.7 м

Количество квартир: 215

- 2-комнатные квартиры (евро) от 37.33 до 38.67 м²
- 3-комнатные квартиры (евро) от 52.67 до 61.95 м²
- 4-комнатные квартиры (евро) от 79.67 до 92.18 м²

2еА-1	→ тип квартиры
2е 37.33	→ общая площадь
	→ количество комнат



ПРОЕКТИРУЕМЫЙ ПРОЕЗД

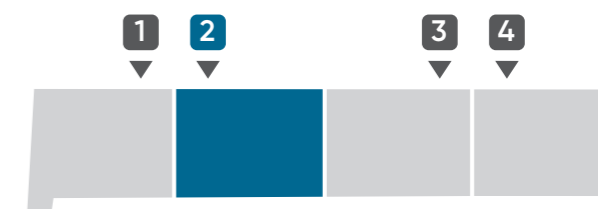

Застройщик ООО «ЛСР. Недвижимость – СЗ». Свидетельство № С-003-78-0109-78-260117 от 26.01.2017 выдано СРО А «Объединение строителей Санкт-Петербурга». Проектные декларации на сайте www.lsr-spb.ru и в единой информационной системе жилищного строительства.

ЖИЛОЙ КОМПЛЕКС «МОРСКАЯ НАБЕРЕЖНАЯ»

ДОМ 5 / ПАРАДНАЯ 2 / ЭТАЖ 6

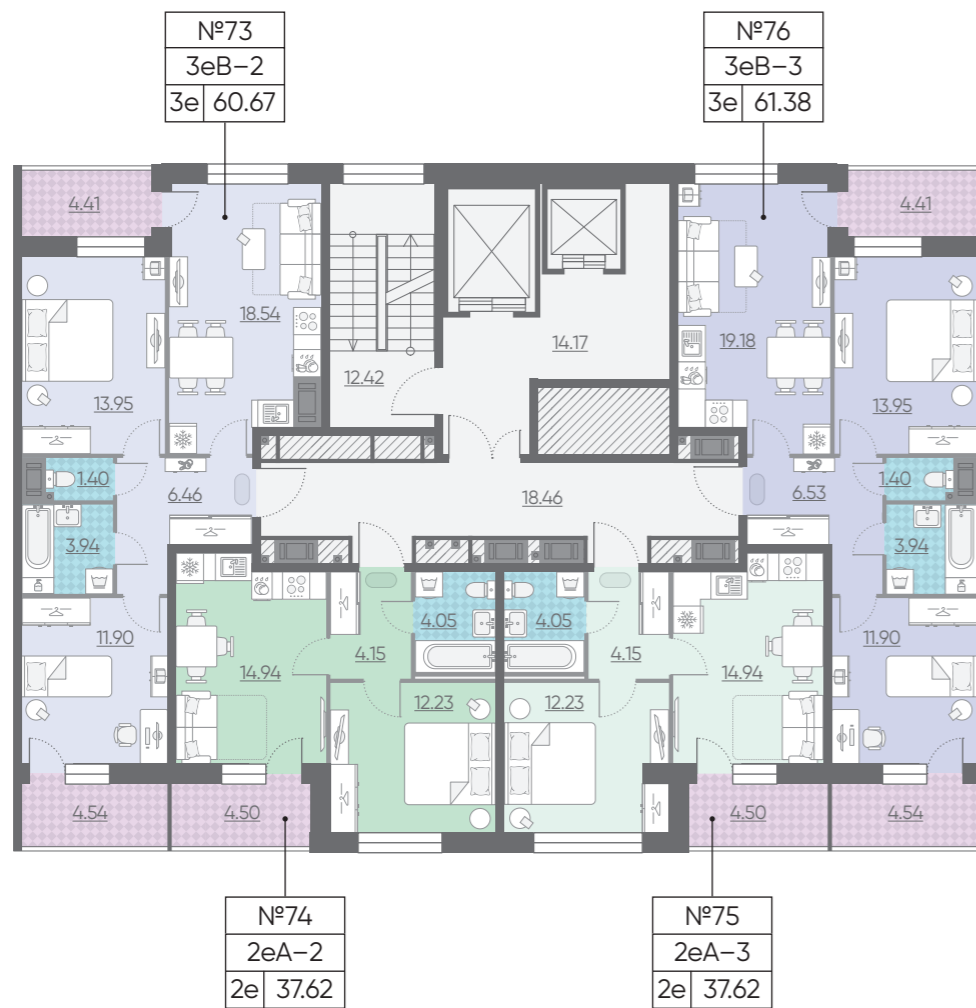

↓ Финский залив

Высота потолков – 2.7 м

ЖИЛОЙ КОМПЛЕКС «МОРСКАЯ НАБЕРЕЖНАЯ»

ДОМ 5 / ПАРАДНАЯ 2 / ЭТАЖ 7

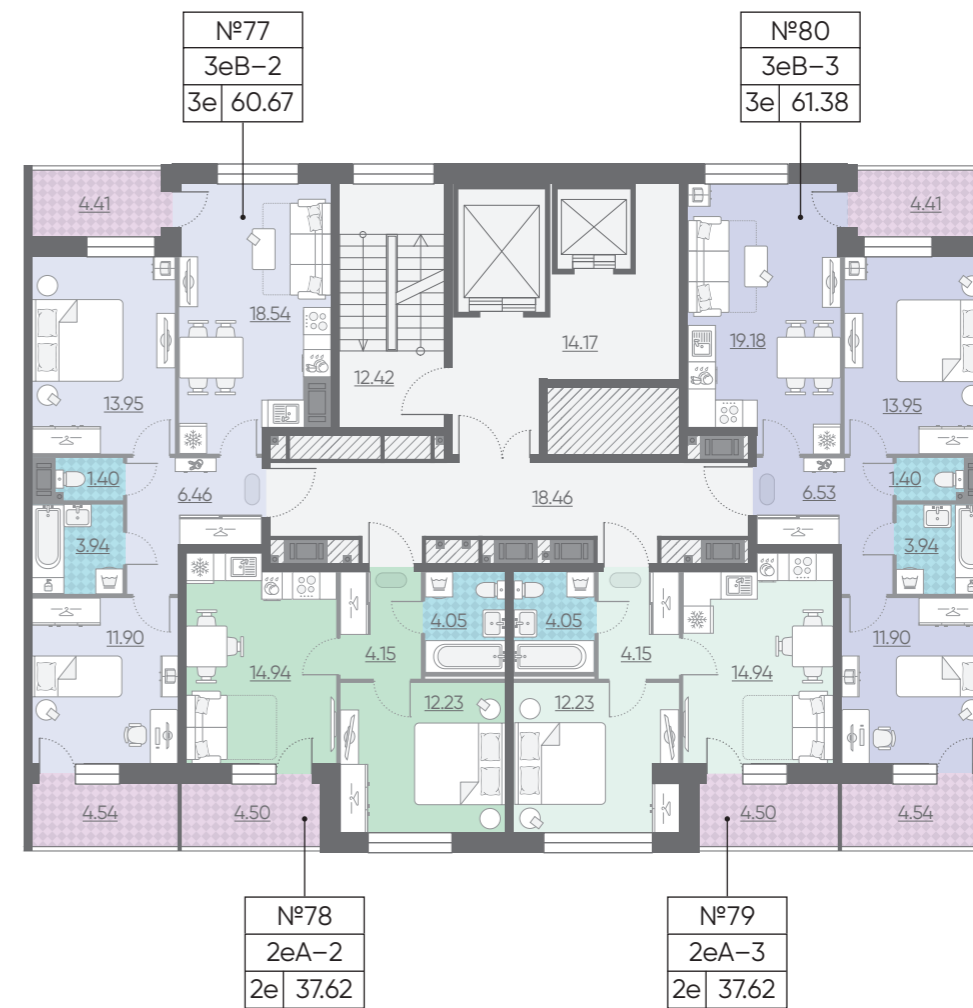

↓ Финский залив

Высота потолков – 2.7 м

Количество квартир: 215

- 2-комнатные квартиры (евро) от 37.33 до 38.67 м²
- 3-комнатные квартиры (евро) от 52.67 до 61.95 м²
- 4-комнатные квартиры (евро) от 79.67 до 92.18 м²

2еА-1	→ тип квартиры
2е 37.33	→ общая площадь
	→ количество комнат



ПРОЕКТИРУЕМЫЙ ПРОЕЗД

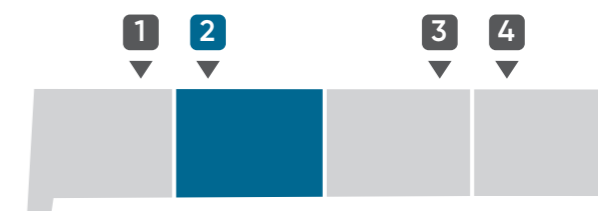

Застройщик ООО «ЛСР. Недвижимость – СПб». Свидетельство № С-003-78-0109-78-260117 от 26.01.2017 выдано СРО А «Объединение строителей Санкт-Петербурга». Проектные декларации на сайте www.lsr-spb.ru и в единой информационной системе жилищного строительства.

ЖИЛОЙ КОМПЛЕКС «МОРСКАЯ НАБЕРЕЖНАЯ»

ДОМ 5 / ПАРАДНАЯ 2 / ЭТАЖ 8

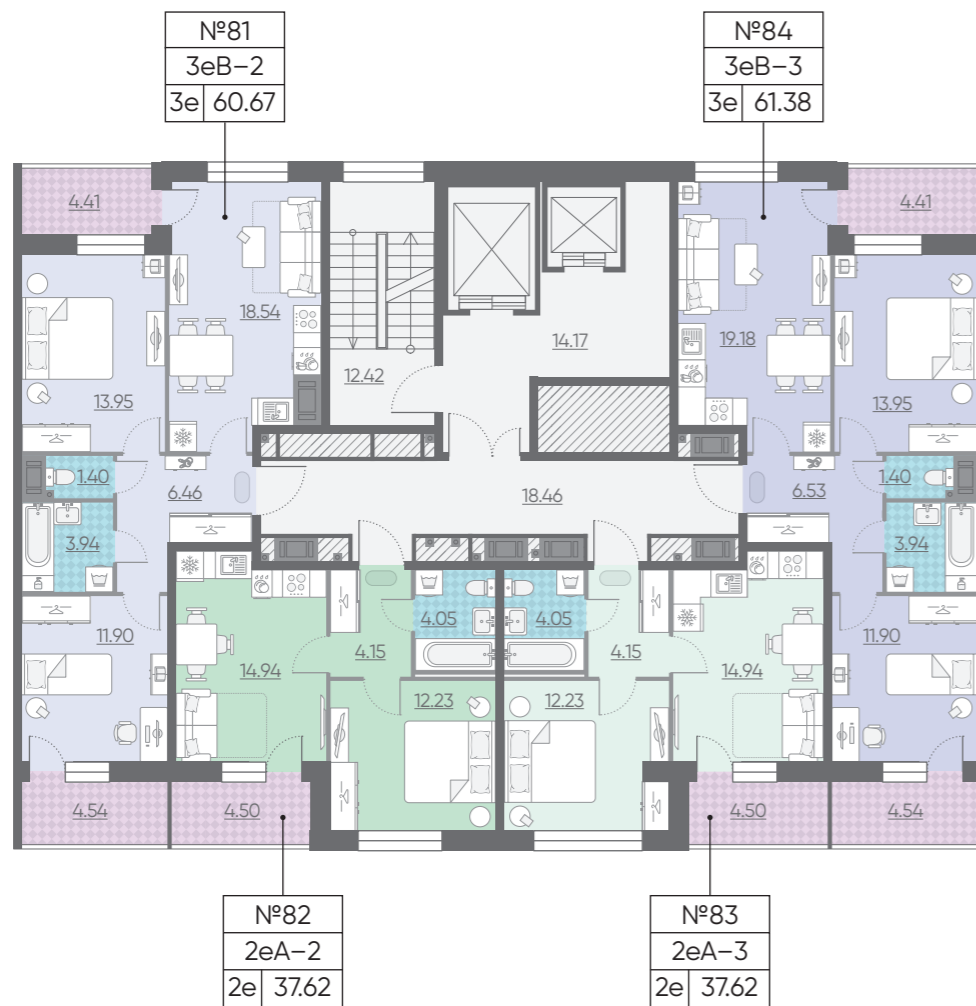

↓ Финский залив

Высота потолков – 2.7 м

ЖИЛОЙ КОМПЛЕКС «МОРСКАЯ НАБЕРЕЖНАЯ»

ДОМ 5 / ПАРАДНАЯ 2 / ЭТАЖ 9



↓ Финский залив

Высота потолков – 2.7 м

Количество квартир: 215

- 2-комнатные квартиры (евро) от 37.33 до 38.67 м²
- 3-комнатные квартиры (евро) от 52.67 до 61.95 м²
- 4-комнатные квартиры (евро) от 79.67 до 92.18 м²

2eA-1	→ тип квартиры
2e 37.33	→ общая площадь
	↓ количество комнат



ПРОЕКТИРУЕМЫЙ ПРОЕЗД

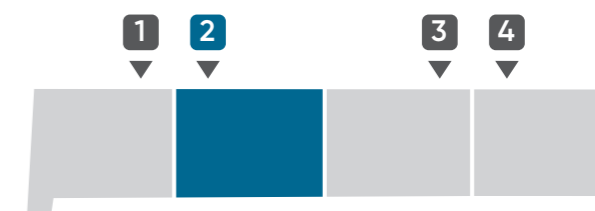

Застройщик ООО «ЛСР. Недвижимость – СПб». Свидетельство № С-003-78-0109-78-260117 от 26.01.2017 выдано СРО А «Объединение строителей Санкт-Петербурга». Проектные декларации на сайте www.lsr-spb.ru и в единой информационной системе жилищного строительства.

ЖИЛОЙ КОМПЛЕКС «МОРСКАЯ НАБЕРЕЖНАЯ»

ДОМ 5 / ПАРАДНАЯ 2 / ЭТАЖ 10

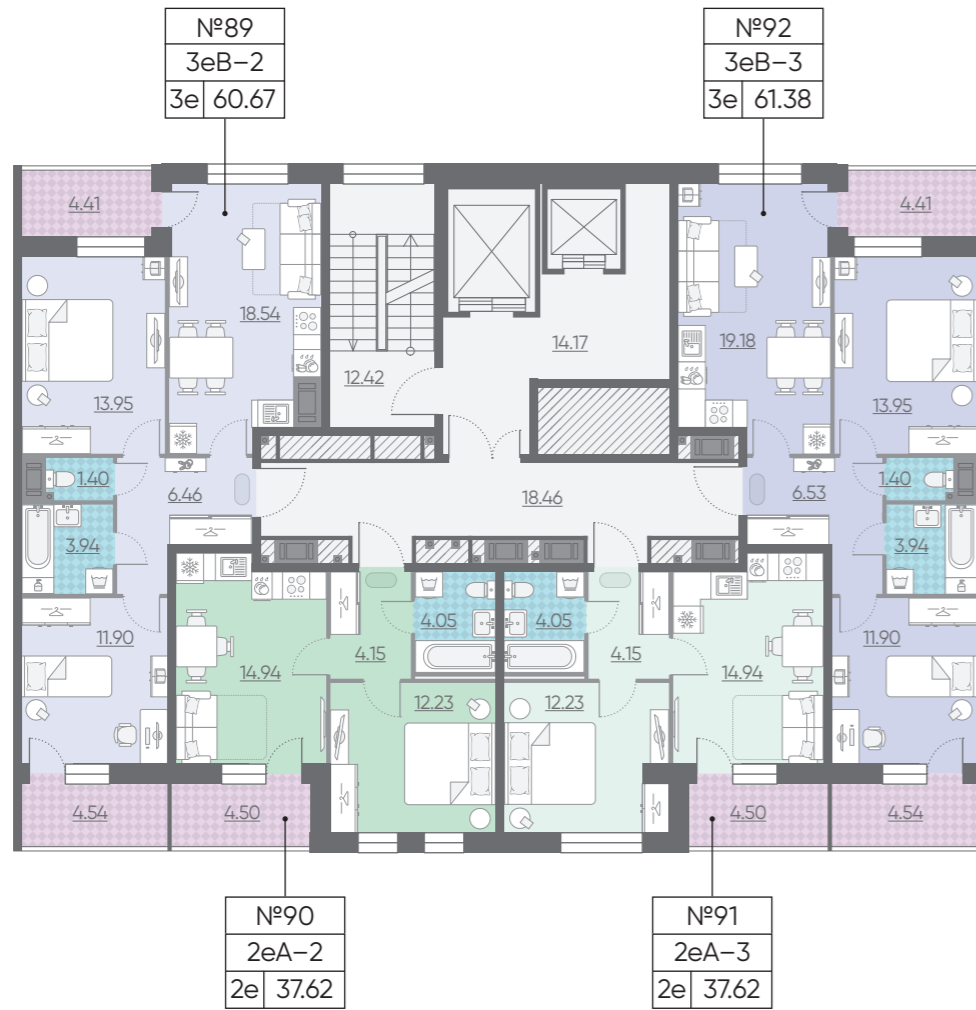

↓ Финский залив

Высота потолков – 2.7 м

ЖИЛОЙ КОМПЛЕКС «МОРСКАЯ НАБЕРЕЖНАЯ»

ДОМ 5 / ПАРАДНАЯ 2 / ЭТАЖ 11

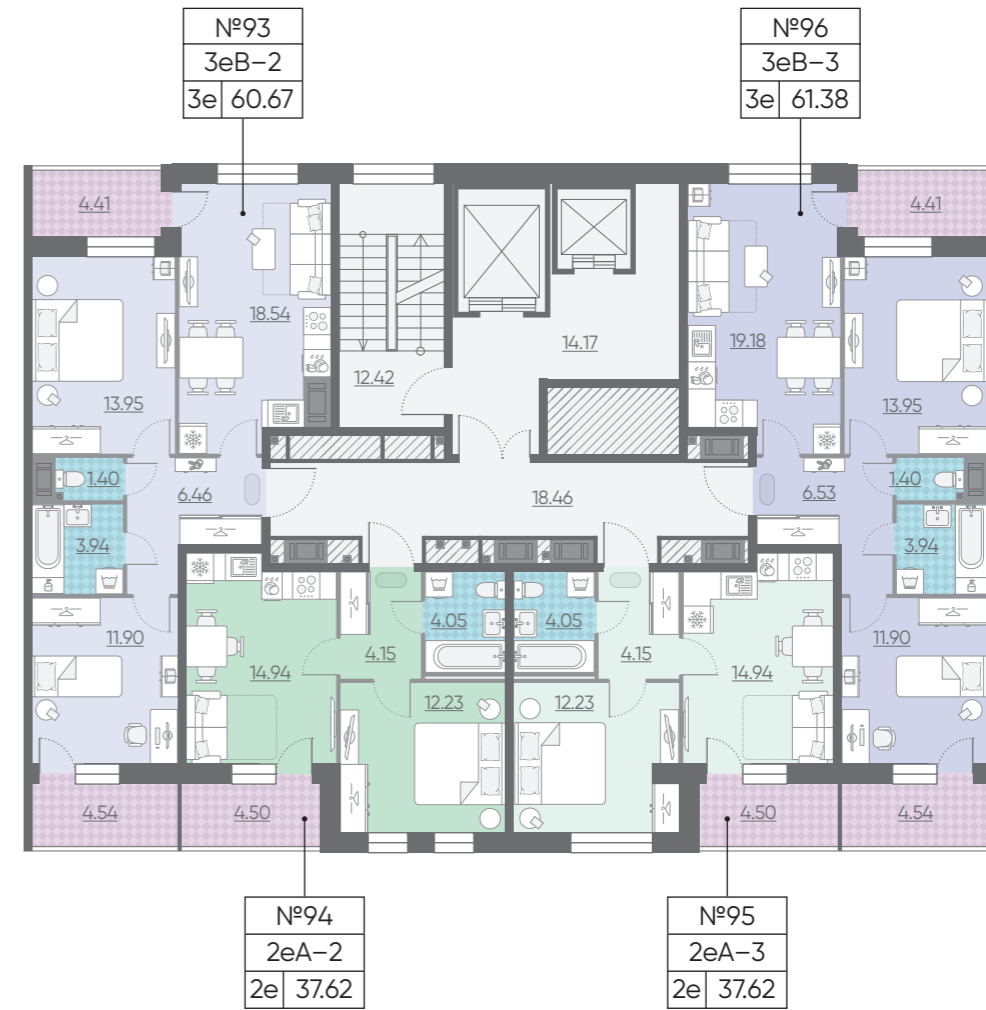

↓ Финский залив

Высота потолков – 2.7 м

Количество квартир: 215

- 2-комнатные квартиры (евро) от 37.33 до 38.67 м²
- 3-комнатные квартиры (евро) от 52.67 до 61.95 м²
- 4-комнатные квартиры (евро) от 79.67 до 92.18 м²

2еА-1	→ тип квартиры
2е 37.33	→ общая площадь
	→ количество комнат



ПРОЕКТИРУЕМЫЙ ПРОЕЗД

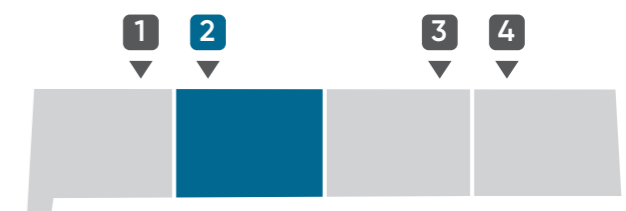

Застройщик ООО «ЛСР. Недвижимость – СЗ». Свидетельство № С-003-78-0109-78-260117 от 26.01.2017 выдано СРО А «Объединение строителей Санкт-Петербурга». Проектные декларации на сайте www.lsr-spb.ru и в единой информационной системе жилищного строительства.

ЖИЛОЙ КОМПЛЕКС «МОРСКАЯ НАБЕРЕЖНАЯ»

ДОМ 5 / ПАРАДНАЯ 2 / ЭТАЖ 12



↓ Финский залив

Высота потолков – 2.7 м

ЖИЛОЙ КОМПЛЕКС «МОРСКАЯ НАБЕРЕЖНАЯ»

ДОМ 5 / ПАРАДНАЯ 2 / ЭТАЖ 13

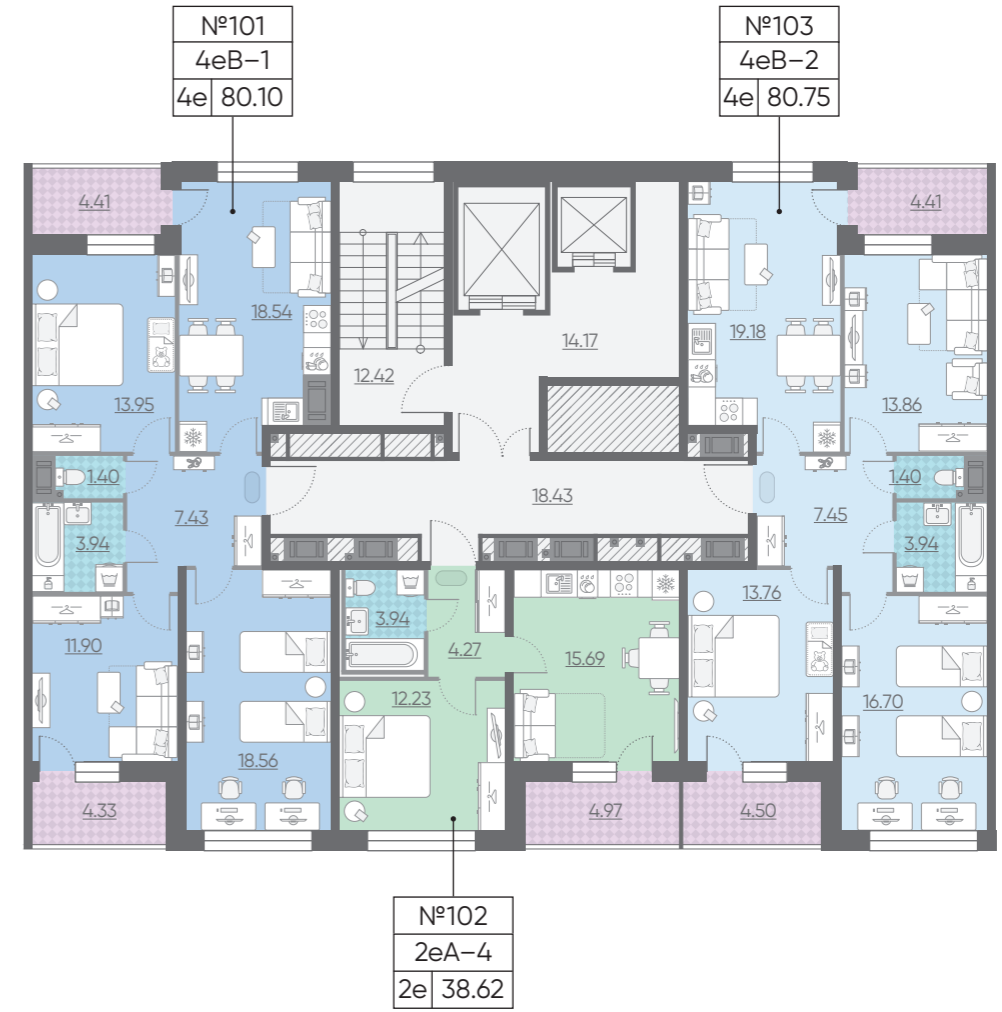

↓ Финский залив

Высота потолков – 2.7 м

Количество квартир: 215

- 2-комнатные квартиры (евро) от 37.33 до 38.67 м²
- 3-комнатные квартиры (евро) от 52.67 до 61.95 м²
- 4-комнатные квартиры (евро) от 79.67 до 92.18 м²

2eA-1	→ тип квартиры
2e 37.33	→ общая площадь
	→ количество комнат

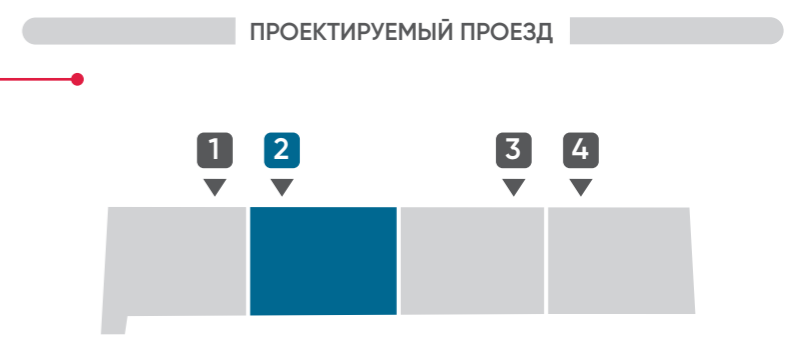

Застройщик ООО «ЛСР. Недвижимость – СЗ». Свидетельство № С-003-78-0109-78-260117 от 26.01.2017 выдано СРО А «Объединение строителей Санкт-Петербурга». Проектные декларации на сайте www.lsr-spb.ru и в единой информационной системе жилищного строительства.

ЖИЛОЙ КОМПЛЕКС «МОРСКАЯ НАБЕРЕЖНАЯ»

ДОМ 5 / ПАРАДНАЯ 2 / ЭТАЖ 14



↓ Финский залив

Высота потолков – 2.7 м

ЖИЛОЙ КОМПЛЕКС «МОРСКАЯ НАБЕРЕЖНАЯ»

ДОМ 5 / ПАРАДНАЯ 2 / ЭТАЖ 15



↓ Финский залив

Высота потолков – 3 м

Количество квартир: 215

- 2-комнатные квартиры (евро) от 37.33 до 38.67 м²
- 3-комнатные квартиры (евро) от 52.67 до 61.95 м²
- 4-комнатные квартиры (евро) от 79.67 до 92.18 м²

2eA-1 → тип квартиры
2e | 37.33 → общая площадь
↓
количество комнат



ПРОЕКТИРУЕМЫЙ ПРОЕЗД

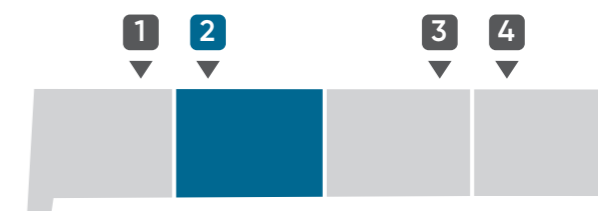

Застройщик ООО «ЛСР. Недвижимость – СЗ». Свидетельство № С-003-78-0109-78-260117 от 26.01.2017 выдано СРО А «Объединение строителей Санкт-Петербурга». Проектные декларации на сайте www.lsr-spb.ru и в единой информационной системе жилищного строительства.

ЖИЛОЙ КОМПЛЕКС «МОРСКАЯ НАБЕРЕЖНАЯ»

ДОМ 5 / ПАРАДНАЯ 3 / ЭТАЖ 1



Офис №4
123.96



Финский залив

колясочная

консьерж

Количество квартир: 215

- 2-комнатные квартиры (евро) от 37.33 до 38.67 м²
- 3-комнатные квартиры (евро) от 52.67 до 61.95 м²
- 4-комнатные квартиры (евро) от 79.67 до 92.18 м²
- коммерческие помещения

2eA-1	тип квартиры
2e 37.33	общая площадь
	количество комнат

ЖИЛОЙ КОМПЛЕКС «МОРСКАЯ НАБЕРЕЖНАЯ»

ДОМ 5 / ПАРАДНАЯ 3 / ЭТАЖ 2

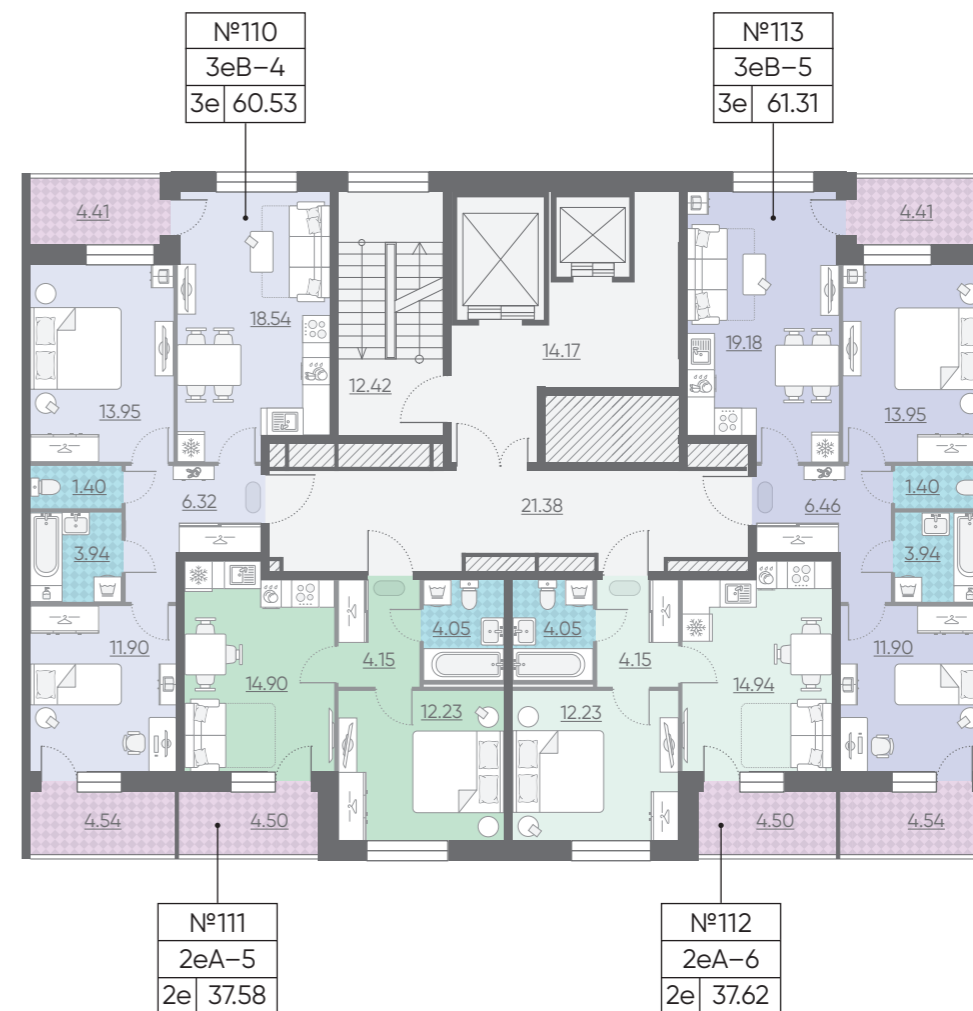

№110
3eB-4
3e | 60.53

№113
3eB-5
3e | 61.31

№111
2eA-5
2e | 37.58

№112
2eA-6
2e | 37.62



Финский залив

Высота потолков – 2.7 м



ПРОЕКТИРУЕМЫЙ ПРОЕЗД

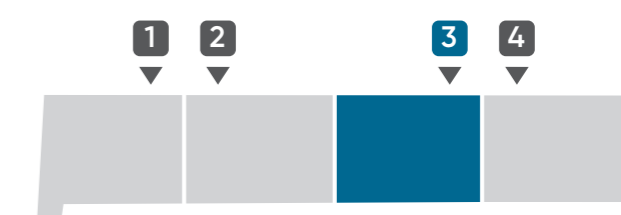

Застройщик ООО «ЛСР. Недвижимость – СЗ». Свидетельство № С-003-78-0109-78-260117 от 26.01.2017 выдано СРО А «Объединение строителей Санкт-Петербурга». Проектные декларации на сайте www.lsr-spb.ru и в единой информационной системе жилищного строительства.

ЖИЛОЙ КОМПЛЕКС «МОРСКАЯ НАБЕРЕЖНАЯ»

ДОМ 5 / ПАРАДНАЯ 3 / ЭТАЖ 3

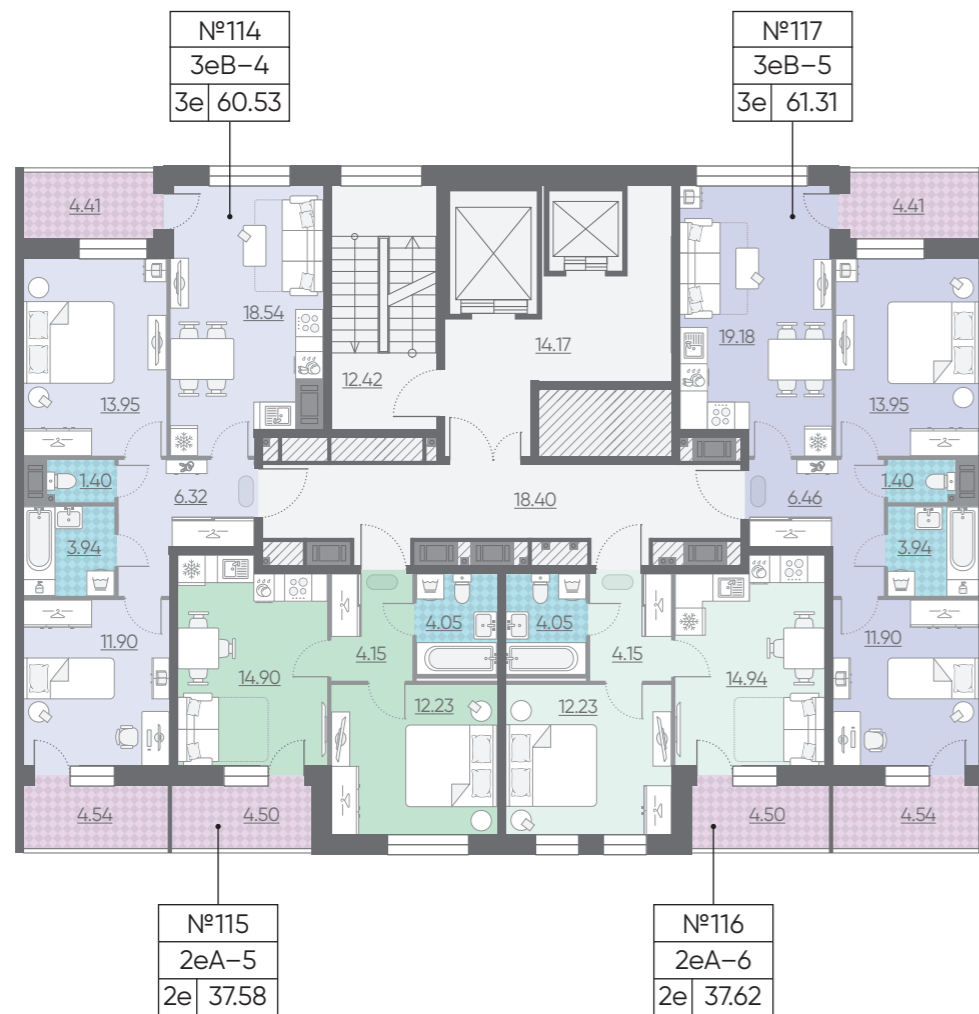

Финский залив

Высота потолков – 2.7 м

ЖИЛОЙ КОМПЛЕКС «МОРСКАЯ НАБЕРЕЖНАЯ»

ДОМ 5 / ПАРАДНАЯ 3 / ЭТАЖ 4



Финский залив

Высота потолков – 2.7 м

Количество квартир: 215

- 2-комнатные квартиры (евро) от 37.33 до 38.67 м²
- 3-комнатные квартиры (евро) от 52.67 до 61.95 м²
- 4-комнатные квартиры (евро) от 79.67 до 92.18 м²

2еА-1	тип квартиры
2е 37.33	общая площадь
	количество комнат



ПРОЕКТИРУЕМЫЙ ПРОЕЗД

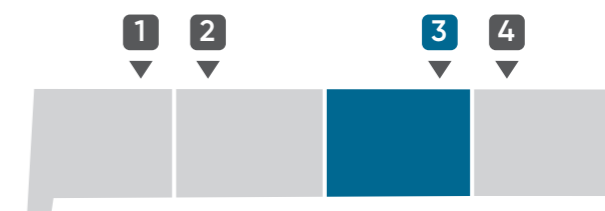

Застройщик ООО «ЛСР. Недвижимость – СЗ». Свидетельство № С-003-78-0109-78-260117 от 26.01.2017 выдано СРО А «Объединение строителей Санкт-Петербурга». Проектные декларации на сайте www.lsr-spb.ru и в единой информационной системе жилищного строительства.

ЖИЛОЙ КОМПЛЕКС «МОРСКАЯ НАБЕРЕЖНАЯ»

ДОМ 5 / ПАРАДНАЯ 3 / ЭТАЖ 5



↓ Финский залив

Высота потолков – 2.7 м

ЖИЛОЙ КОМПЛЕКС «МОРСКАЯ НАБЕРЕЖНАЯ»

ДОМ 5 / ПАРАДНАЯ 3 / ЭТАЖ 6



↓ Финский залив

Высота потолков – 2.7 м

Количество квартир: 215

- 2-комнатные квартиры (евро) от 37.33 до 38.67 м²
- 3-комнатные квартиры (евро) от 52.67 до 61.95 м²
- 4-комнатные квартиры (евро) от 79.67 до 92.18 м²

2еА-1	тип квартиры
2е 37.33	общая площадь
	количество комнат

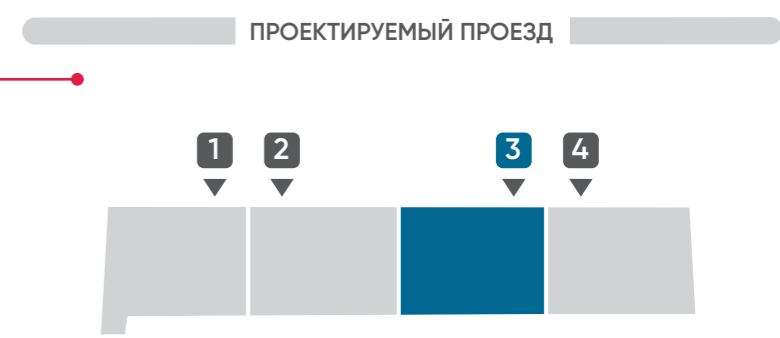

Застройщик ООО «ЛСР. Недвижимость – СЗ». Свидетельство № С-003-78-0109-78-260117 от 26.01.2017 выдано СРО А «Объединение строителей Санкт-Петербурга». Проектные декларации на сайте www.lsr-spb.ru и в единой информационной системе жилищного строительства.

ЖИЛОЙ КОМПЛЕКС «МОРСКАЯ НАБЕРЕЖНАЯ»

ДОМ 5 / ПАРАДНАЯ 3 / ЭТАЖ 7

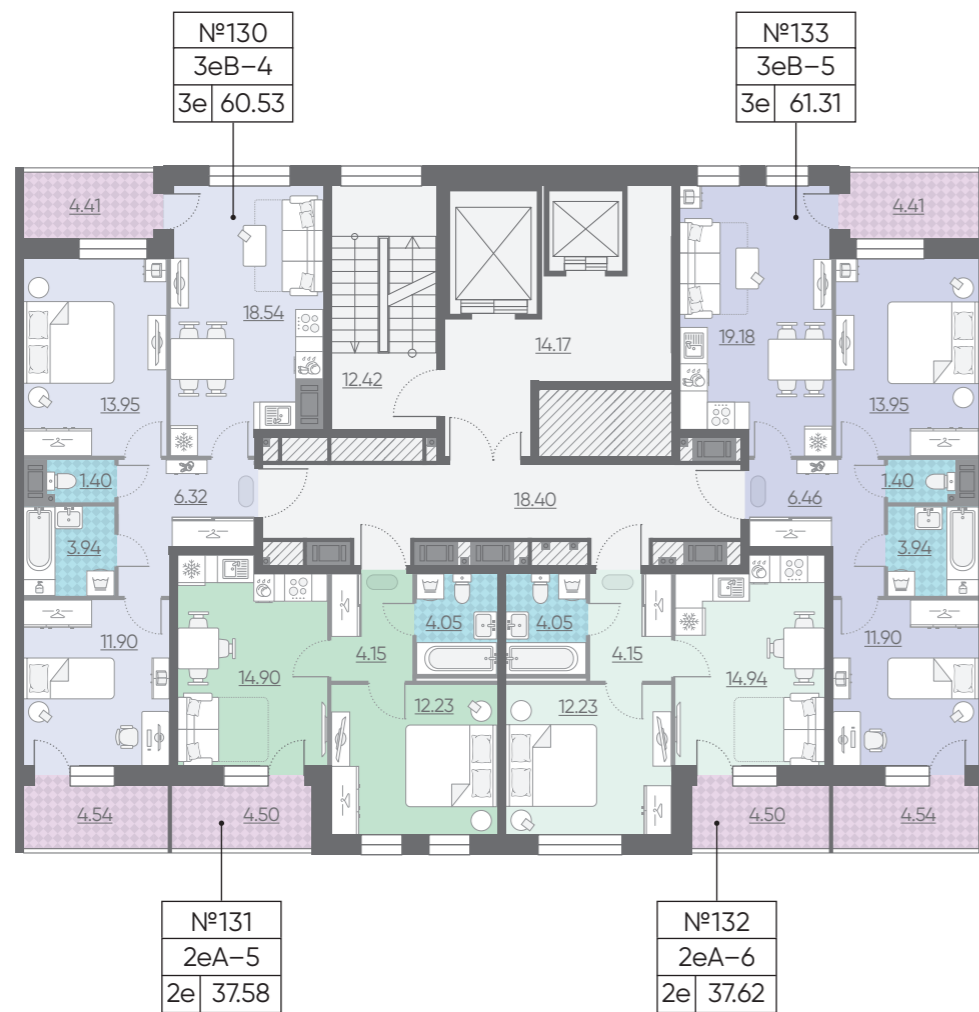

↓ Финский залив

Высота потолков – 2.7 м

ЖИЛОЙ КОМПЛЕКС «МОРСКАЯ НАБЕРЕЖНАЯ»

ДОМ 5 / ПАРАДНАЯ 3 / ЭТАЖ 8



↓ Финский залив

Высота потолков – 2.7 м

Количество квартир: 215

- 2-комнатные квартиры (евро) от 37.33 до 38.67 м²
- 3-комнатные квартиры (евро) от 52.67 до 61.95 м²
- 4-комнатные квартиры (евро) от 79.67 до 92.18 м²

2еА-1	→ тип квартиры
2е 37.33	→ общая площадь
	→ количество комнат



ПРОЕКТИРУЕМЫЙ ПРОЕЗД

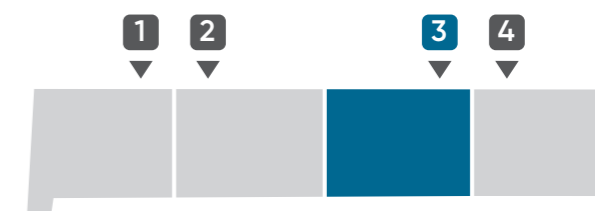

Застройщик ООО «ЛСР. Недвижимость – СЗ». Свидетельство № С-003-78-0109-78-260117 от 26.01.2017 выдано СРО А «Объединение строителей Санкт-Петербурга». Проектные декларации на сайте www.lsr-spb.ru и в единой информационной системе жилищного строительства.

ЖИЛОЙ КОМПЛЕКС «МОРСКАЯ НАБЕРЕЖНАЯ»

ДОМ 5 / ПАРАДНАЯ 3 / ЭТАЖ 9



Финский залив

Высота потолков – 2.7 м

ЖИЛОЙ КОМПЛЕКС «МОРСКАЯ НАБЕРЕЖНАЯ»

ДОМ 5 / ПАРАДНАЯ 3 / ЭТАЖ 10

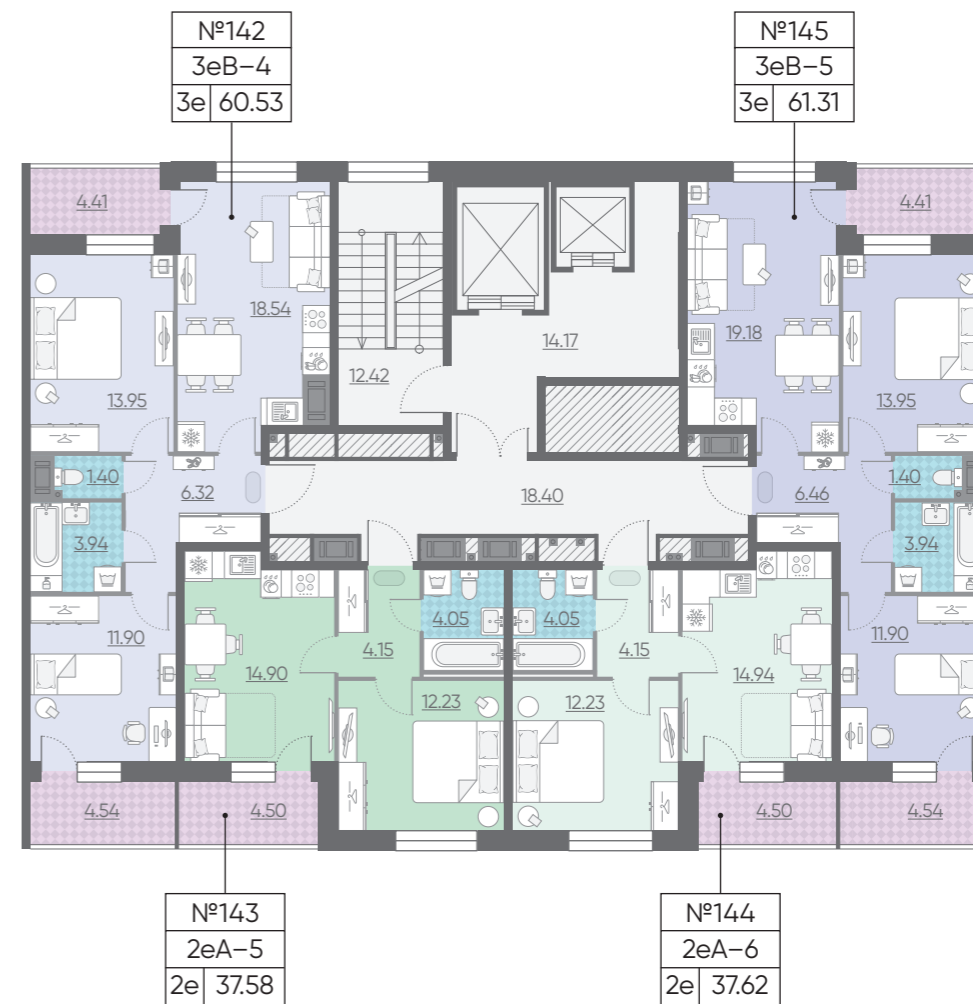

Финский залив

Высота потолков – 2.7 м

Количество квартир: 215

- 2-комнатные квартиры (евро) от 37.33 до 38.67 м²
- 3-комнатные квартиры (евро) от 52.67 до 61.95 м²
- 4-комнатные квартиры (евро) от 79.67 до 92.18 м²

2eA-1	→ тип квартиры
2e 37.33	→ общая площадь
	↓ количество комнат



ПРОЕКТИРУЕМЫЙ ПРОЕЗД

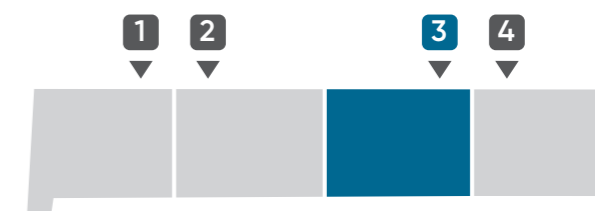

Застройщик ООО «ЛСР. Недвижимость – СЗ». Свидетельство № С-003-78-0109-78-260117 от 26.01.2017 выдано СРО А «Объединение строителей Санкт-Петербурга». Проектные декларации на сайте www.lsr-spb.ru и в единой информационной системе жилищного строительства.

ЖИЛОЙ КОМПЛЕКС «МОРСКАЯ НАБЕРЕЖНАЯ»

ДОМ 5 / ПАРАДНАЯ 3 / ЭТАЖ 11

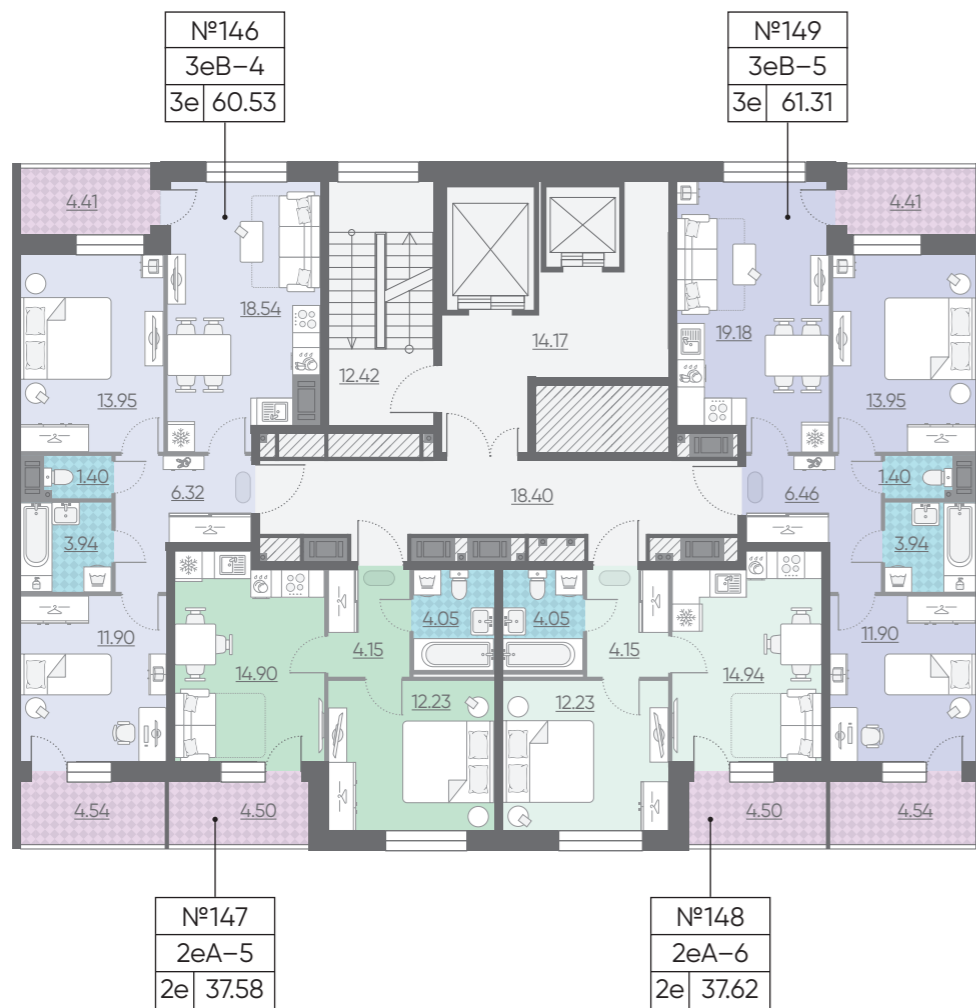

↓ Финский залив

Высота потолков – 2.7 м

ЖИЛОЙ КОМПЛЕКС «МОРСКАЯ НАБЕРЕЖНАЯ»

ДОМ 5 / ПАРАДНАЯ 3 / ЭТАЖ 12



↓ Финский залив

Высота потолков – 2.7 м

Количество квартир: 215

- 2-комнатные квартиры (евро) от 37.33 до 38.67 м²
- 3-комнатные квартиры (евро) от 52.67 до 61.95 м²
- 4-комнатные квартиры (евро) от 79.67 до 92.18 м²

2eA-1	→ тип квартиры
2e 37.33	→ общая площадь
	↓ количество комнат

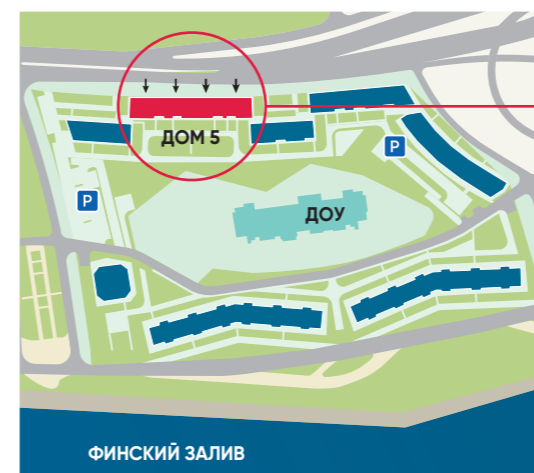

ПРОЕКТИРУЕМЫЙ ПРОЕЗД

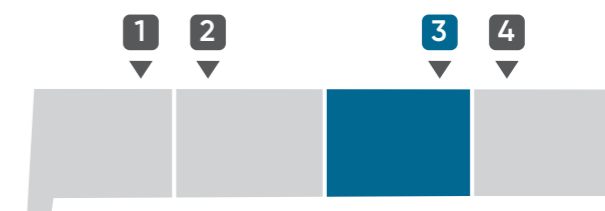

Застройщик ООО «ЛСР. Недвижимость – СЗ». Свидетельство № С-003-78-0109-78-260117 от 26.01.2017 выдано СРО А «Объединение строителей Санкт-Петербурга». Проектные декларации на сайте www.lsr-spb.ru и в единой информационной системе жилищного строительства.

ЖИЛОЙ КОМПЛЕКС «МОРСКАЯ НАБЕРЕЖНАЯ»

ДОМ 5 / ПАРАДНАЯ 3 / ЭТАЖ 13



↓ Финский залив

Высота потолков – 2.7 м

ЖИЛОЙ КОМПЛЕКС «МОРСКАЯ НАБЕРЕЖНАЯ»

ДОМ 5 / ПАРАДНАЯ 3 / ЭТАЖ 14



↓ Финский залив

Высота потолков – 2.7 м

Количество квартир: 215

- 2-комнатные квартиры (евро) от 37.33 до 38.67 м²
- 3-комнатные квартиры (евро) от 52.67 до 61.95 м²
- 4-комнатные квартиры (евро) от 79.67 до 92.18 м²

2eA-1 → тип квартиры
2e | 37.33 → общая площадь
↓ количество комнат



ПРОЕКТИРУЕМЫЙ ПРОЕЗД

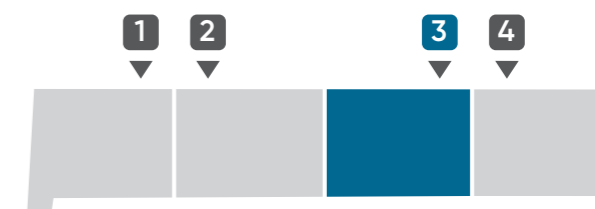

Застройщик ООО «ЛСР. Недвижимость – СПб». Свидетельство № С-003-78-0109-78-260117 от 26.01.2017 выдано СРО А «Объединение строителей Санкт-Петербурга». Проектные декларации на сайте www.lsr-spb.ru и в единой информационной системе жилищного строительства.

ЖИЛОЙ КОМПЛЕКС «МОРСКАЯ НАБЕРЕЖНАЯ»

ДОМ 5 / ПАРАДНАЯ 3 / ЭТАЖ 15



Финский залив

Высота потолков – 3 м

Количество квартир: 215

- 2-комнатные квартиры (евро) от 37.33 до 38.67 м²
- 3-комнатные квартиры (евро) от 52.67 до 61.95 м²
- 4-комнатные квартиры (евро) от 79.67 до 92.18 м²
- коммерческие помещения

2eA-1	тип квартиры
2e 37.33	общая площадь
	количество комнат

ЖИЛОЙ КОМПЛЕКС «МОРСКАЯ НАБЕРЕЖНАЯ»

ДОМ 5 / ПАРАДНАЯ 4 / ЭТАЖ 1

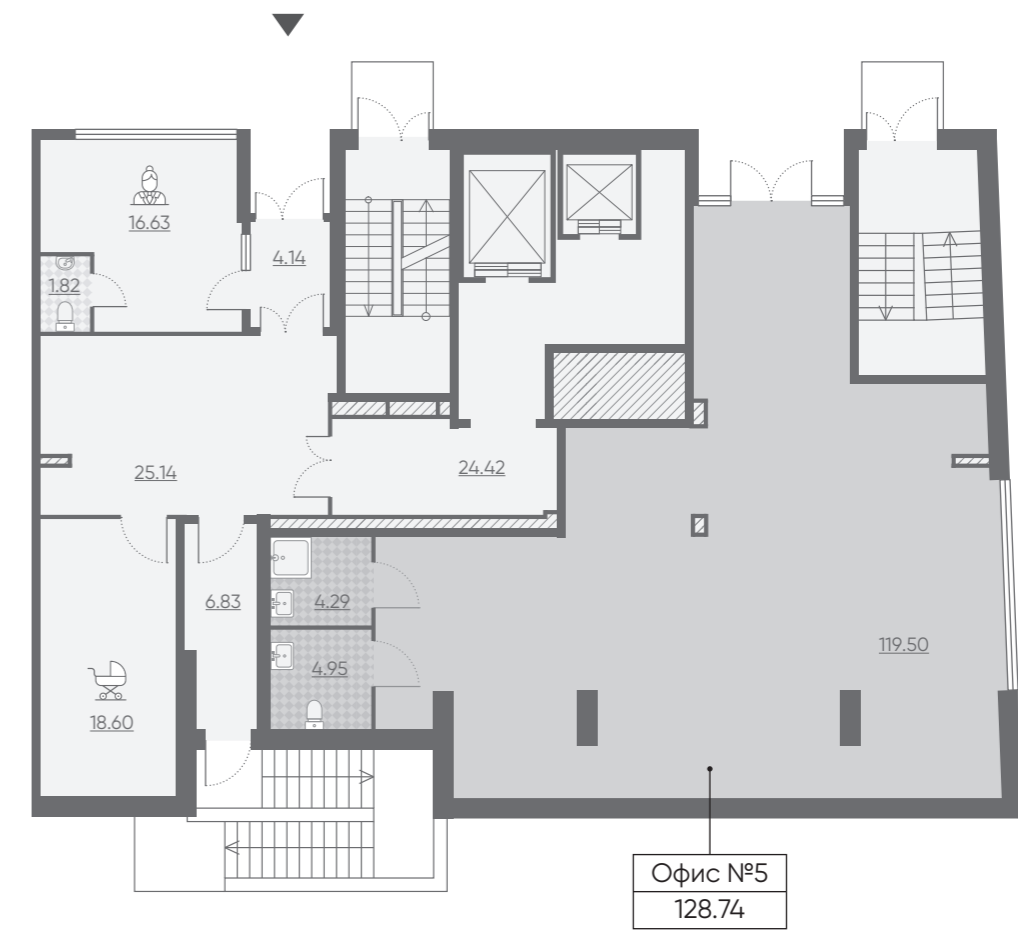

Финский залив

- колясочная
- консьерж



ПРОЕКТИРУЕМЫЙ ПРОЕЗД

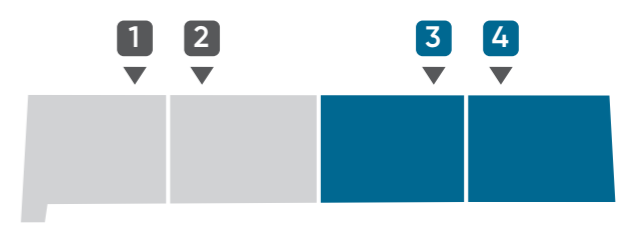

Застройщик ООО «ЛСР. Недвижимость – СПб». Свидетельство № С-003-78-0109-78-260117 от 26.01.2017 выдано СРО А «Объединение строителей Санкт-Петербурга». Проектные декларации на сайте www.lsr-spb.ru и в единой информационной системе жилищного строительства.

ЖИЛОЙ КОМПЛЕКС «МОРСКАЯ НАБЕРЕЖНАЯ»

ДОМ 5 / ПАРАДНАЯ 4 / ЭТАЖ 2



↓ Финский залив

Высота потолков – 2.7 м

ЖИЛОЙ КОМПЛЕКС «МОРСКАЯ НАБЕРЕЖНАЯ»

ДОМ 5 / ПАРАДНАЯ 4 / ЭТАЖ 3

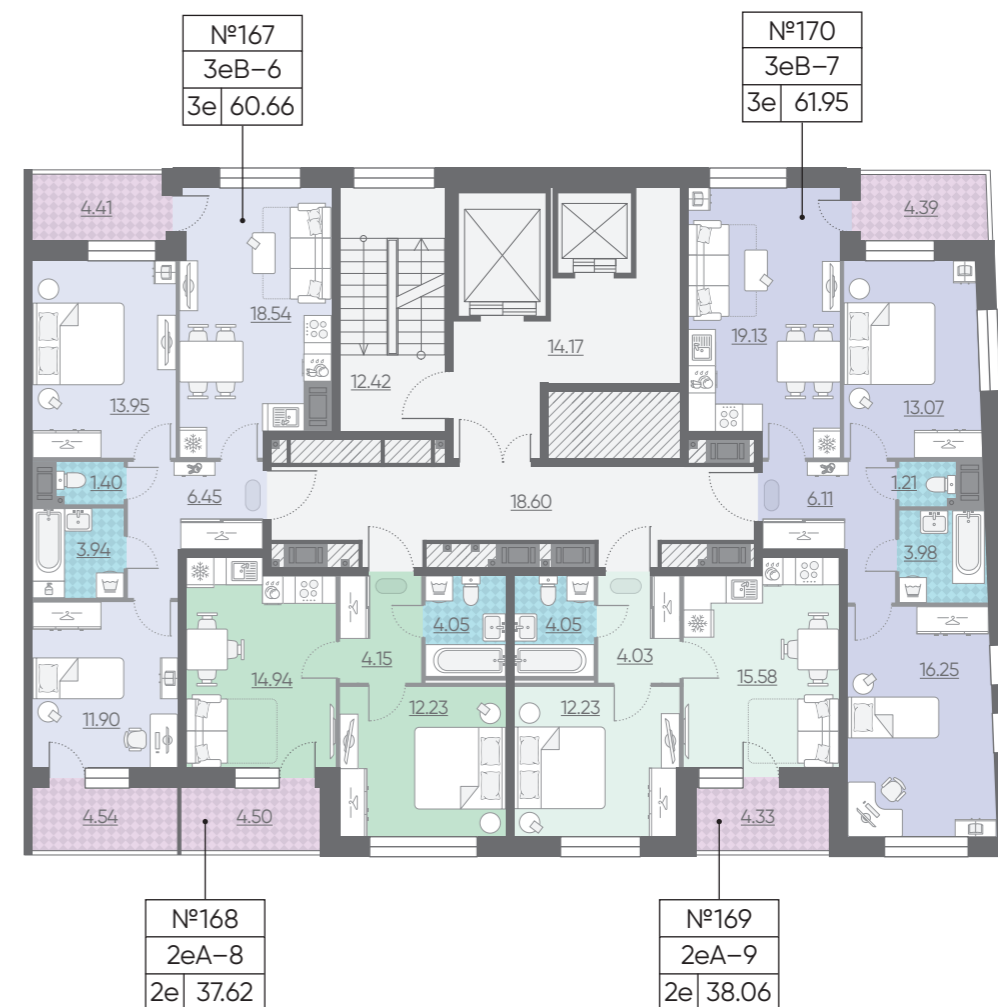

↓ Финский залив

Высота потолков – 2.7 м

Количество квартир: 215

- 2-комнатные квартиры (евро) от 37.33 до 38.67 м²
- 3-комнатные квартиры (евро) от 52.67 до 61.95 м²
- 4-комнатные квартиры (евро) от 79.67 до 92.18 м²

2еА-1	тип квартиры
2е 37.33	общая площадь
	количество комнат



ПРОЕКТИРУЕМЫЙ ПРОЕЗД

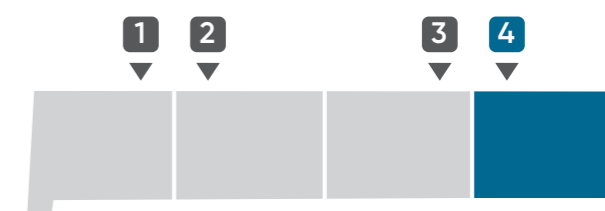

Застройщик ООО «ЛСР. Недвижимость – СЗ». Свидетельство № С-003-78-0109-78-260117 от 26.01.2017 выдано СРО А «Объединение строителей Санкт-Петербурга». Проектные декларации на сайте www.lsr-spb.ru и в единой информационной системе жилищного строительства.

ЖИЛОЙ КОМПЛЕКС «МОРСКАЯ НАБЕРЕЖНАЯ»

ДОМ 5 / ПАРАДНАЯ 4 / ЭТАЖ 4

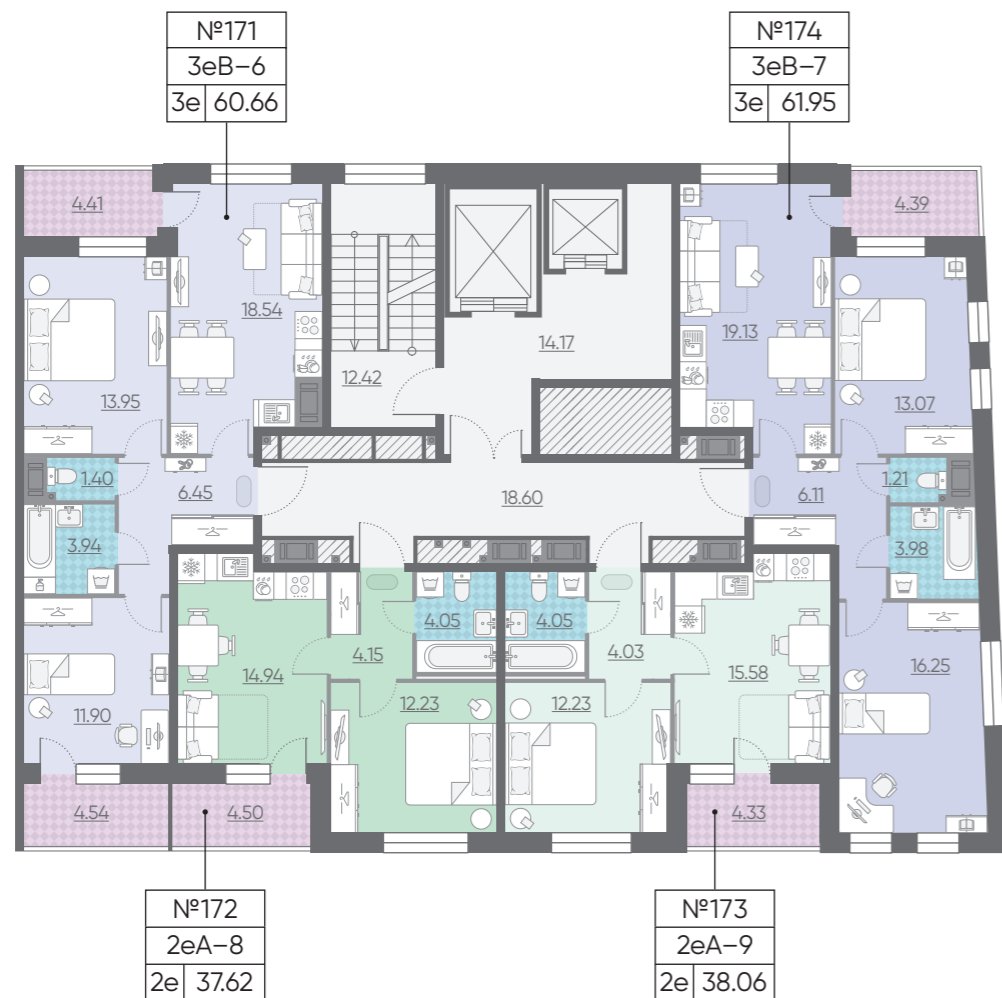

↓ Финский залив

Высота потолков – 2.7 м

ЖИЛОЙ КОМПЛЕКС «МОРСКАЯ НАБЕРЕЖНАЯ»

ДОМ 5 / ПАРАДНАЯ 4 / ЭТАЖ 5

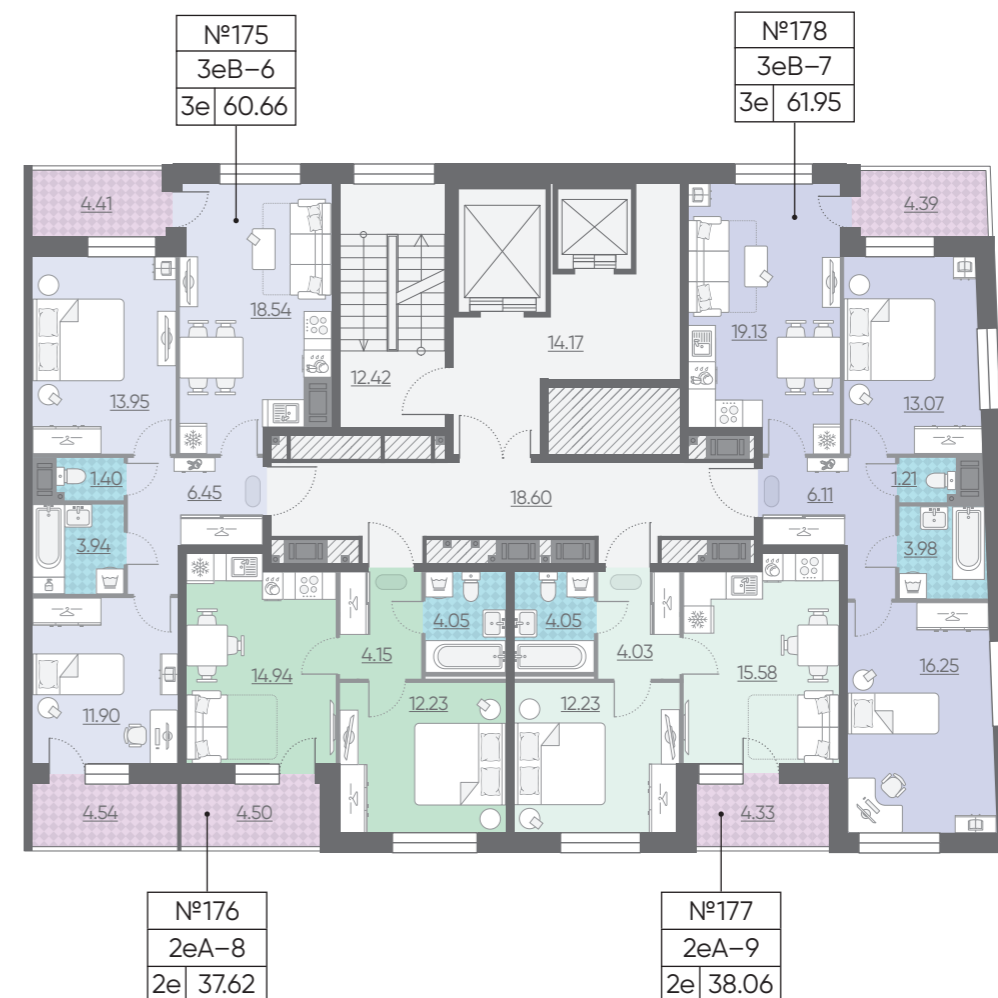

↓ Финский залив

Высота потолков – 2.7 м

Количество квартир: 215

- 2-комнатные квартиры (евро) от 37.33 до 38.67 м²
- 3-комнатные квартиры (евро) от 52.67 до 61.95 м²
- 4-комнатные квартиры (евро) от 79.67 до 92.18 м²

2еА-1	тип квартиры
2е 37.33	общая площадь
	количество комнат



ПРОЕКТИРУЕМЫЙ ПРОЕЗД

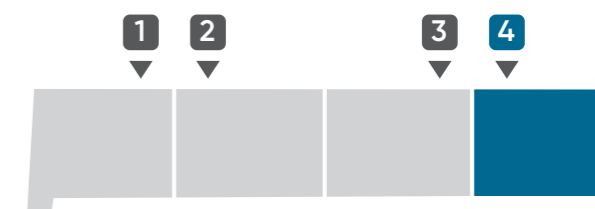

Застройщик ООО «ЛСР. Недвижимость – СПб». Свидетельство № С-003-78-0109-78-260117 от 26.01.2017 выдано СРО А «Объединение строителей Санкт-Петербурга». Проектные декларации на сайте www.lsr-spb.ru и в единой информационной системе жилищного строительства.

ЖИЛОЙ КОМПЛЕКС «МОРСКАЯ НАБЕРЕЖНАЯ»

ДОМ 5 / ПАРАДНАЯ 4 / ЭТАЖ 6

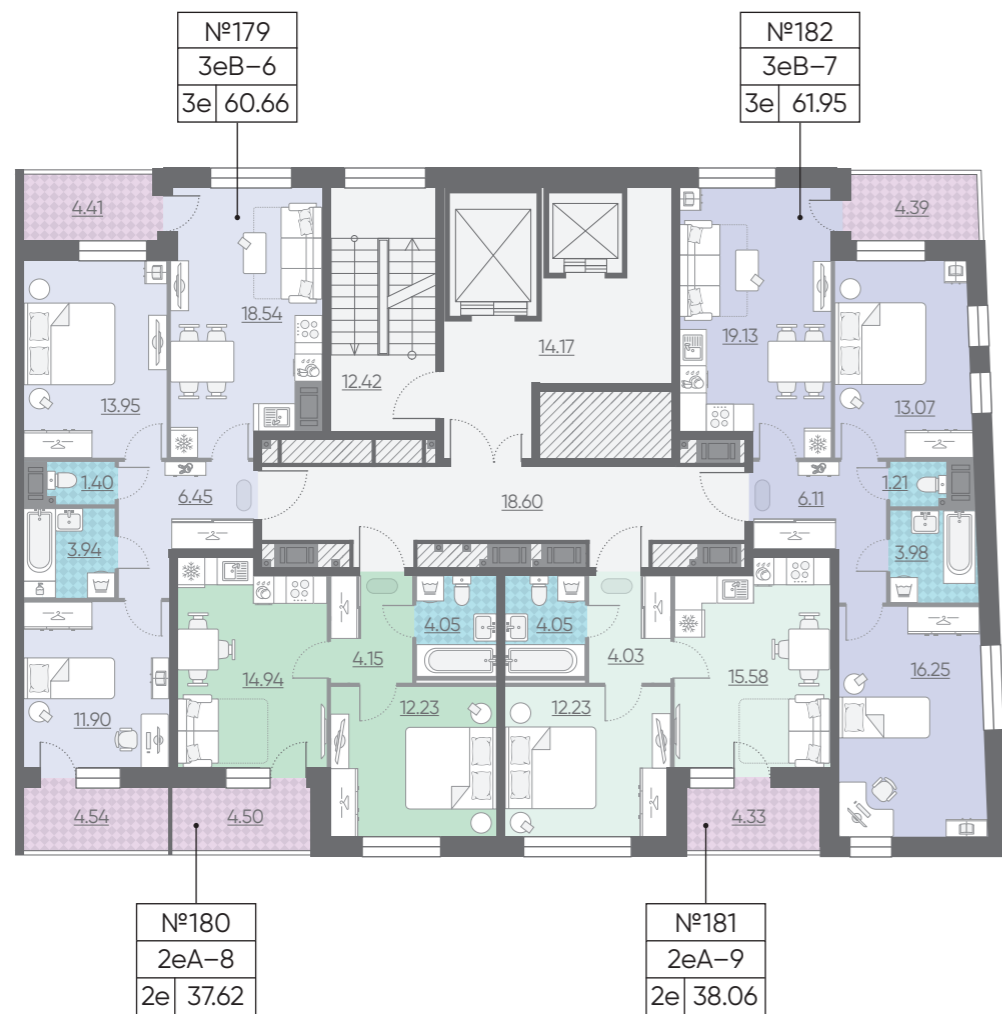

↓ Финский залив

Высота потолков – 2.7 м

ЖИЛОЙ КОМПЛЕКС «МОРСКАЯ НАБЕРЕЖНАЯ»

ДОМ 5 / ПАРАДНАЯ 4 / ЭТАЖ 7

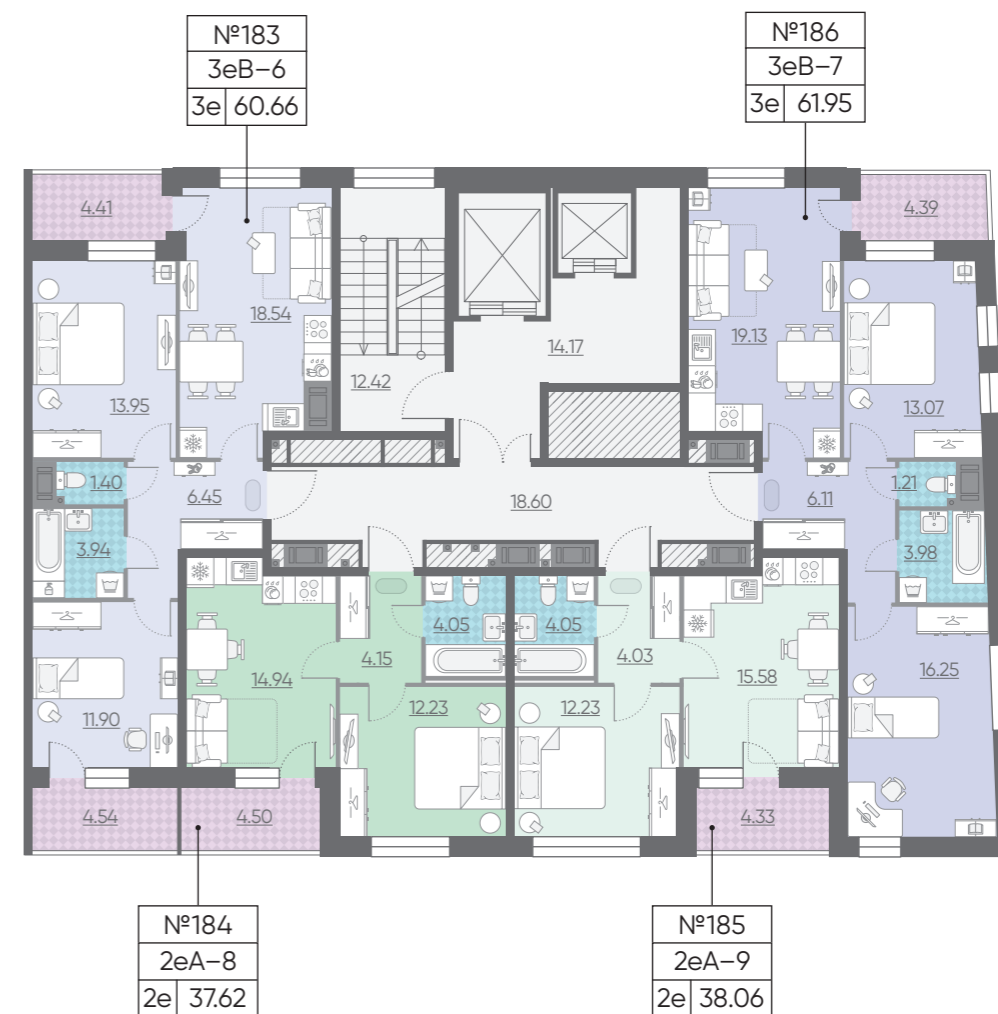

↓ Финский залив

Высота потолков – 2.7 м

Количество квартир: 215

- 2-комнатные квартиры (евро) от 37.33 до 38.67 м²
- 3-комнатные квартиры (евро) от 52.67 до 61.95 м²
- 4-комнатные квартиры (евро) от 79.67 до 92.18 м²

2еА-1	тип квартиры
2е 37.33	общая площадь
	количество комнат



ПРОЕКТИРУЕМЫЙ ПРОЕЗД

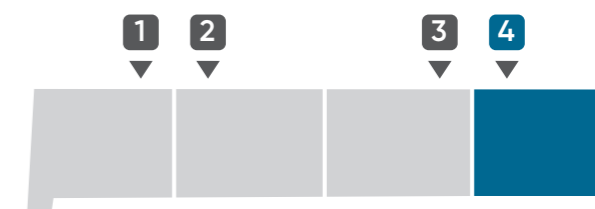

Застройщик ООО «ЛСР. Недвижимость – СЗ». Свидетельство № С-003-78-0109-78-260117 от 26.01.2017 выдано СРО А «Объединение строителей Санкт-Петербурга». Проектные декларации на сайте www.lsr-spb.ru и в единой информационной системе жилищного строительства.

ЖИЛОЙ КОМПЛЕКС «МОРСКАЯ НАБЕРЕЖНАЯ»

ДОМ 5 / ПАРАДНАЯ 4 / ЭТАЖ 8



Финский залив

Высота потолков – 2.7 м

ЖИЛОЙ КОМПЛЕКС «МОРСКАЯ НАБЕРЕЖНАЯ»

ДОМ 5 / ПАРАДНАЯ 4 / ЭТАЖ 9

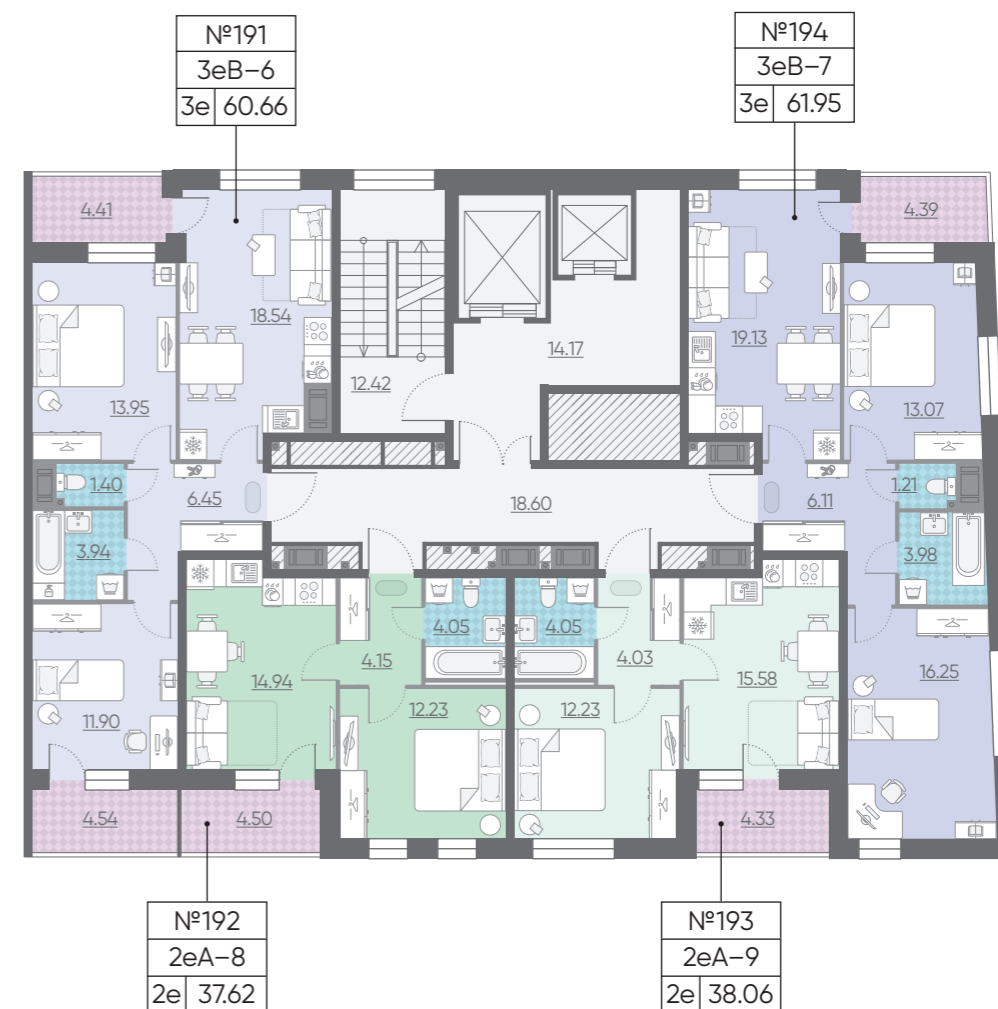

Финский залив

Высота потолков – 2.7 м

Количество квартир: 215

- 2-комнатные квартиры (евро) от 37.33 до 38.67 м²
- 3-комнатные квартиры (евро) от 52.67 до 61.95 м²
- 4-комнатные квартиры (евро) от 79.67 до 92.18 м²

2eA-1	тип квартиры
2e 37.33	общая площадь
	количество комнат

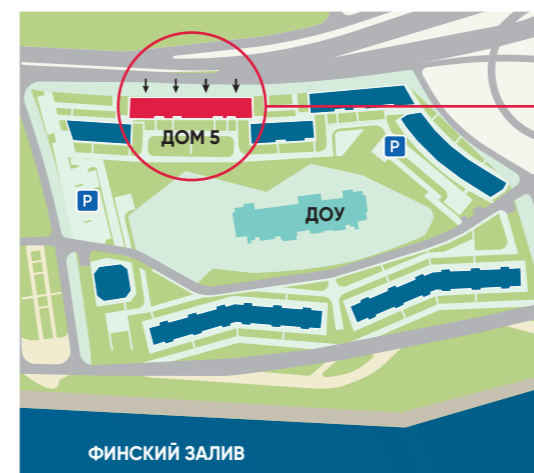

ПРОЕКТИРУЕМЫЙ ПРОЕЗД

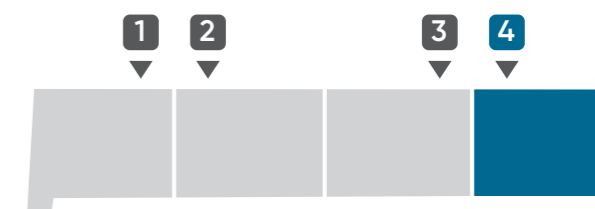

Застройщик ООО «ЛСР. Недвижимость – СЗ». Свидетельство № С-003-78-0109-78-260117 от 26.01.2017 выдано СРО А «Объединение строителей Санкт-Петербурга». Проектные декларации на сайте www.lsr-spb.ru и в единой информационной системе жилищного строительства.

ЖИЛОЙ КОМПЛЕКС «МОРСКАЯ НАБЕРЕЖНАЯ»

ДОМ 5 / ПАРАДНАЯ 4 / ЭТАЖ 10

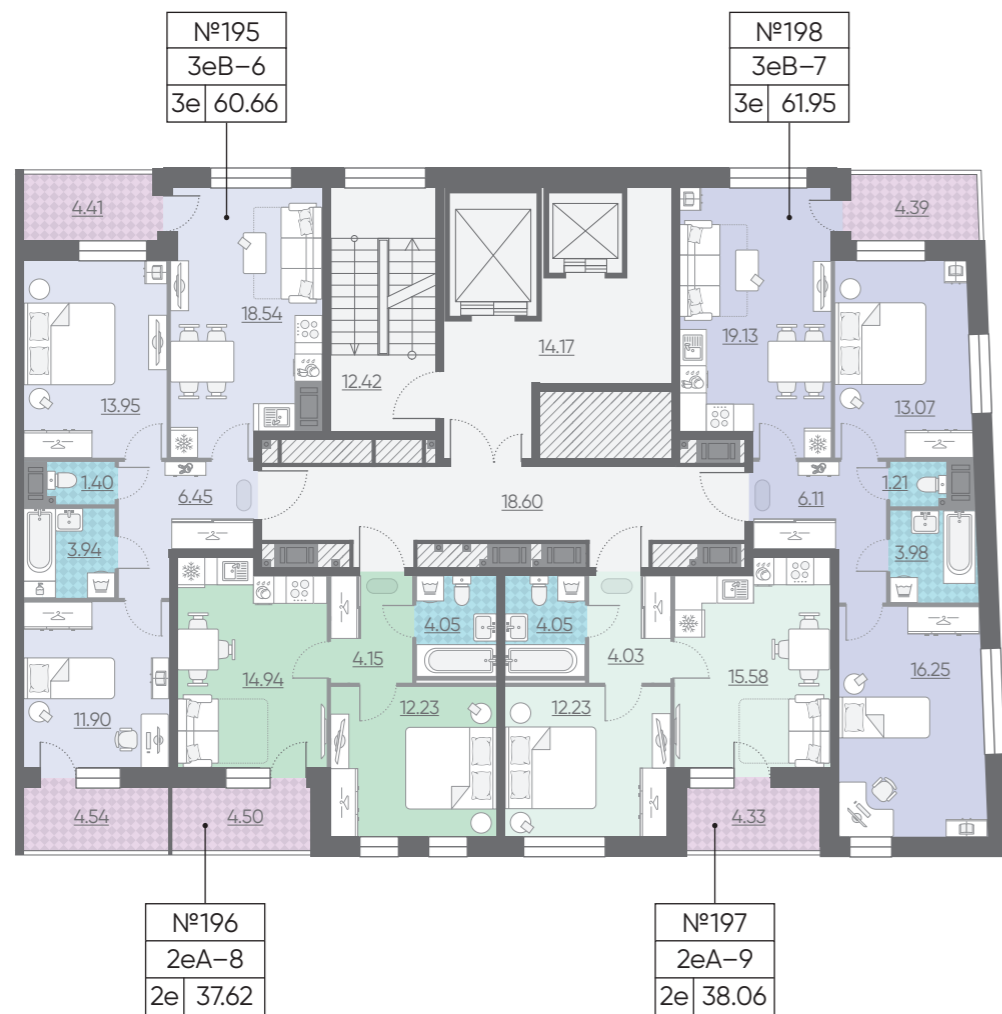

↓ Финский залив

Высота потолков – 2.7 м

ЖИЛОЙ КОМПЛЕКС «МОРСКАЯ НАБЕРЕЖНАЯ»

ДОМ 5 / ПАРАДНАЯ 4 / ЭТАЖ 11

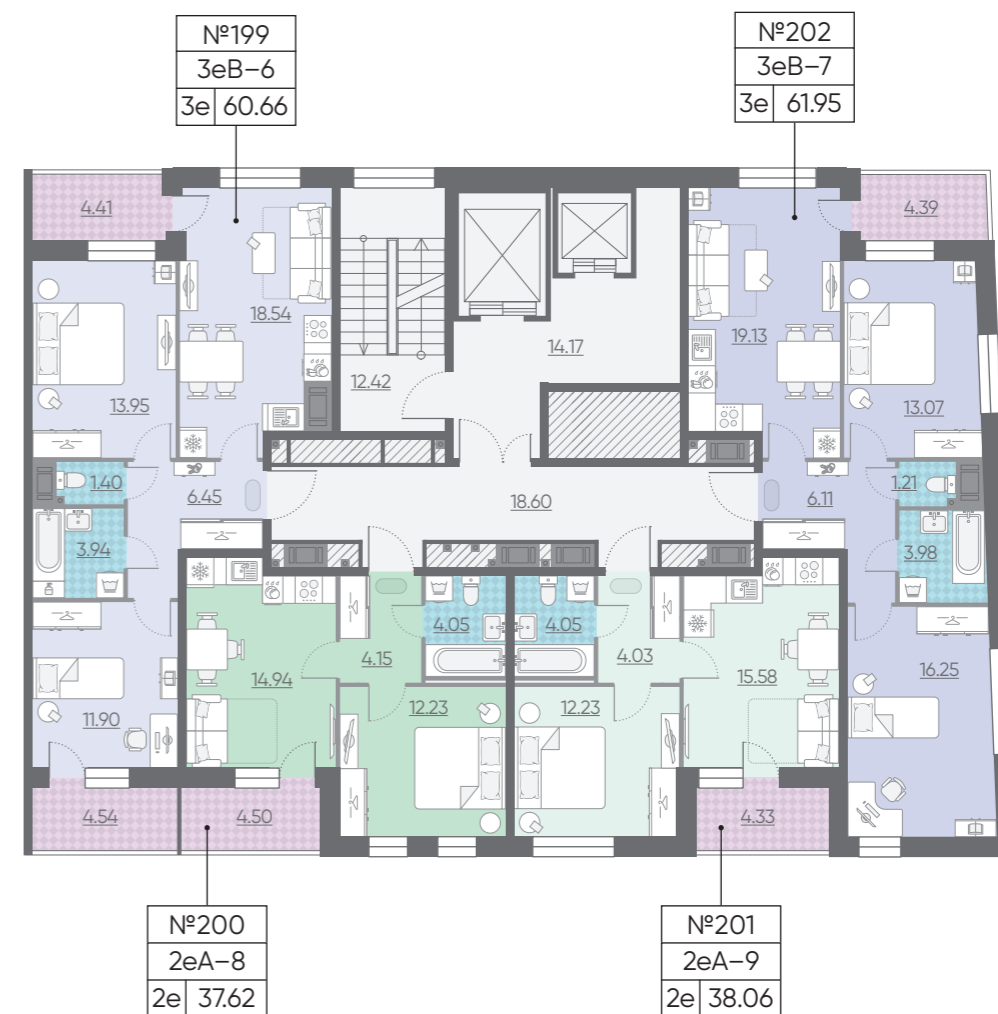

↓ Финский залив

Высота потолков – 2.7 м

Количество квартир: 215

- 2-комнатные квартиры (евро) от 37.33 до 38.67 м²
- 3-комнатные квартиры (евро) от 52.67 до 61.95 м²
- 4-комнатные квартиры (евро) от 79.67 до 92.18 м²

2еА-1	→ тип квартиры
2е 37.33	→ общая площадь
	↓ количество комнат

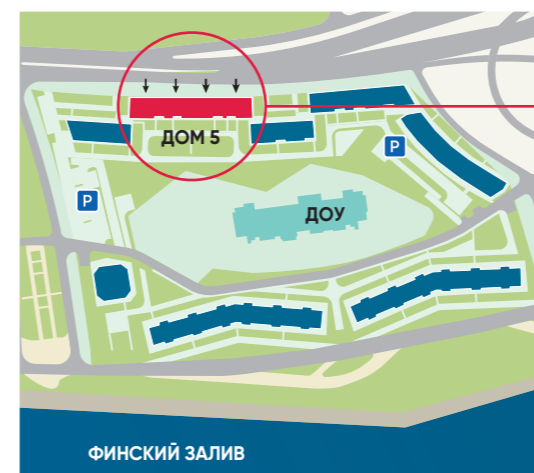

ПРОЕКТИРУЕМЫЙ ПРОЕЗД

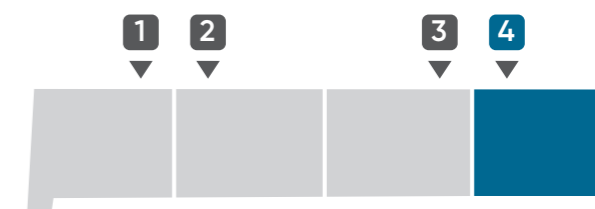

Застройщик ООО «ЛСР. Недвижимость – СПб». Свидетельство № С-003-78-0109-78-260117 от 26.01.2017 выдано СРО А «Объединение строителей Санкт-Петербурга». Проектные декларации на сайте www.lsr-spb.ru и в единой информационной системе жилищного строительства.

ЖИЛОЙ КОМПЛЕКС «МОРСКАЯ НАБЕРЕЖНАЯ»

ДОМ 5 / ПАРАДНАЯ 4 / ЭТАЖ 12

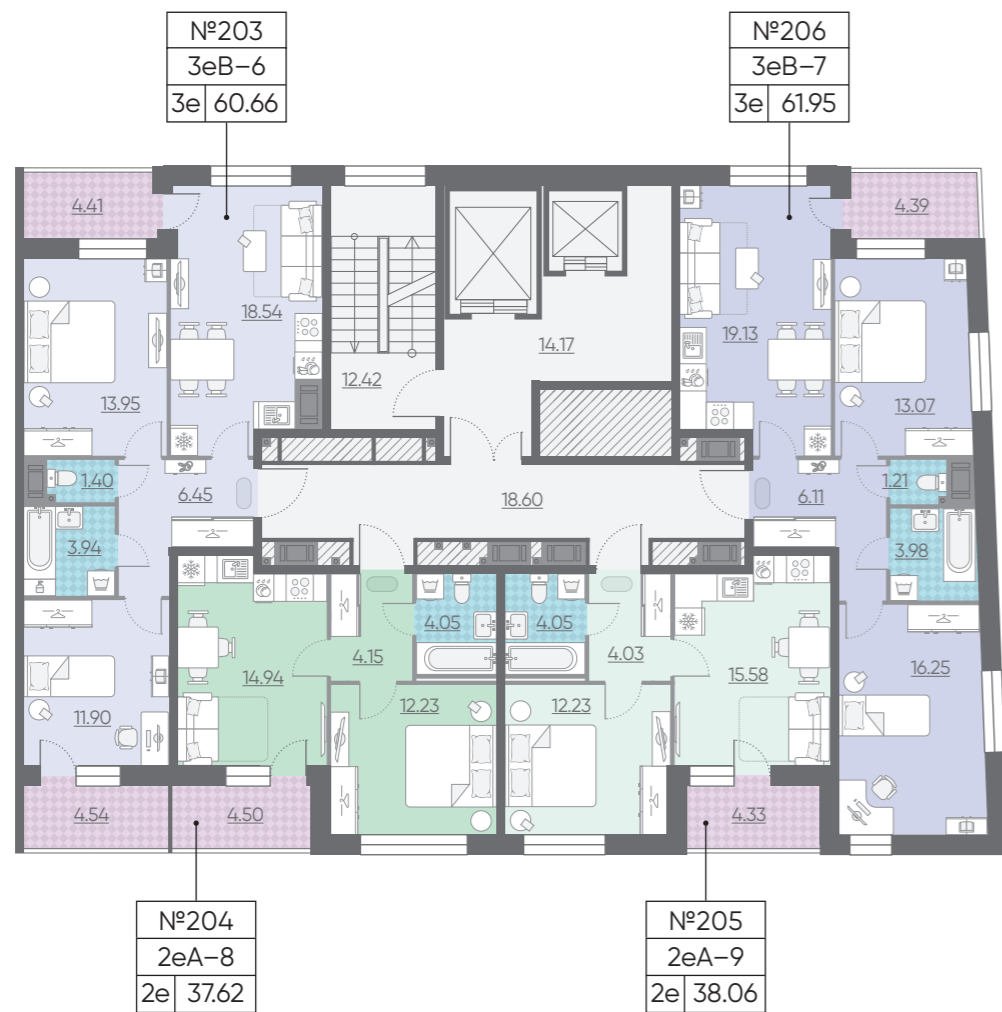

↓ Финский залив

Высота потолков – 2.7 м

ЖИЛОЙ КОМПЛЕКС «МОРСКАЯ НАБЕРЕЖНАЯ»

ДОМ 5 / ПАРАДНАЯ 4 / ЭТАЖ 13



↓ Финский залив

Высота потолков – 2.7 м

Количество квартир: 215

- 2-комнатные квартиры (евро) от 37.33 до 38.67 м²
- 3-комнатные квартиры (евро) от 52.67 до 61.95 м²
- 4-комнатные квартиры (евро) от 79.67 до 92.18 м²

2еА-1	тип квартиры
2е 37.33	общая площадь
	количество комнат



ПРОЕКТИРУЕМЫЙ ПРОЕЗД

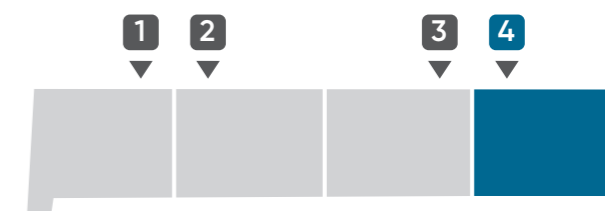

Застройщик ООО «ЛСР. Недвижимость – СЗ». Свидетельство № С-003-78-0109-78-260117 от 26.01.2017 выдано СРО А «Объединение строителей Санкт-Петербурга». Проектные декларации на сайте www.lsr-spb.ru и в единой информационной системе жилищного строительства.

ЖИЛОЙ КОМПЛЕКС «МОРСКАЯ НАБЕРЕЖНАЯ»

ДОМ 5 / ПАРАДНАЯ 4 / ЭТАЖ 14



Финский залив

Высота потолков – 2.7 м

ЖИЛОЙ КОМПЛЕКС «МОРСКАЯ НАБЕРЕЖНАЯ»

ДОМ 5 / ПАРАДНАЯ 4 / ЭТАЖ 15



Финский залив

Высота потолков – 3 м

Количество квартир: 215

- 2-комнатные квартиры (евро) от 37.33 до 38.67 м²
- 3-комнатные квартиры (евро) от 52.67 до 61.95 м²
- 4-комнатные квартиры (евро) от 79.67 до 92.18 м²

2eA-1 → тип квартиры
2e | 37.33 → общая площадь
↓
количество комнат



ПРОЕКТИРУЕМЫЙ ПРОЕЗД

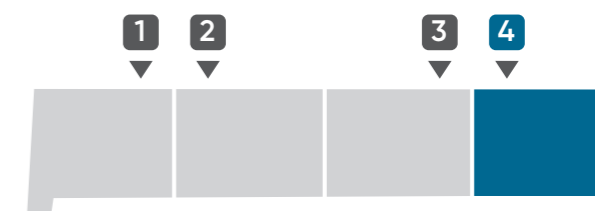

Застройщик ООО «ЛСР. Недвижимость – СЗ». Свидетельство № С-003-78-0109-78-260117 от 26.01.2017 выдано СРО А «Объединение строителей Санкт-Петербурга». Проектные декларации на сайте www.lsr-spb.ru и в единой информационной системе жилищного строительства.

УСЛОВНЫЕ ОБОЗНАЧЕНИЯ МЕБЛИРОВКИ

Кухня

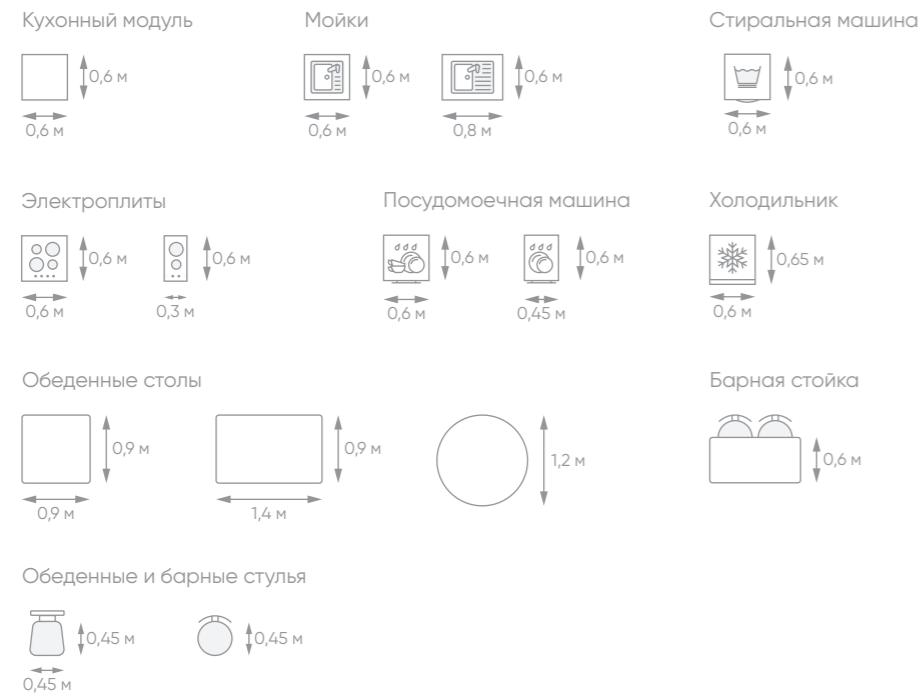

Санузел

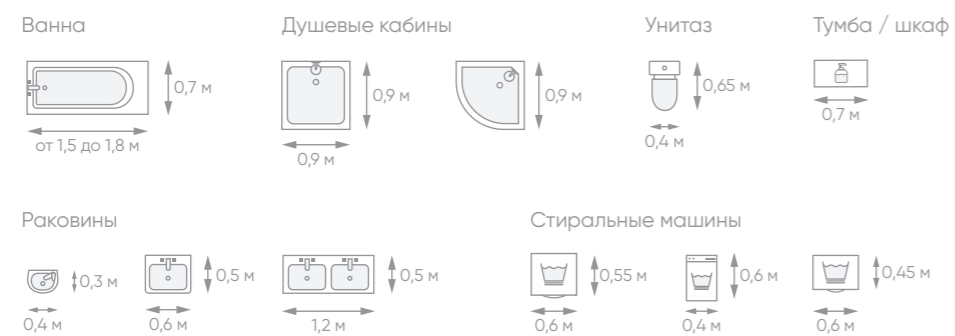

Прихожая



УСЛОВНЫЕ ОБОЗНАЧЕНИЯ МЕБЛИРОВКИ

Спальня

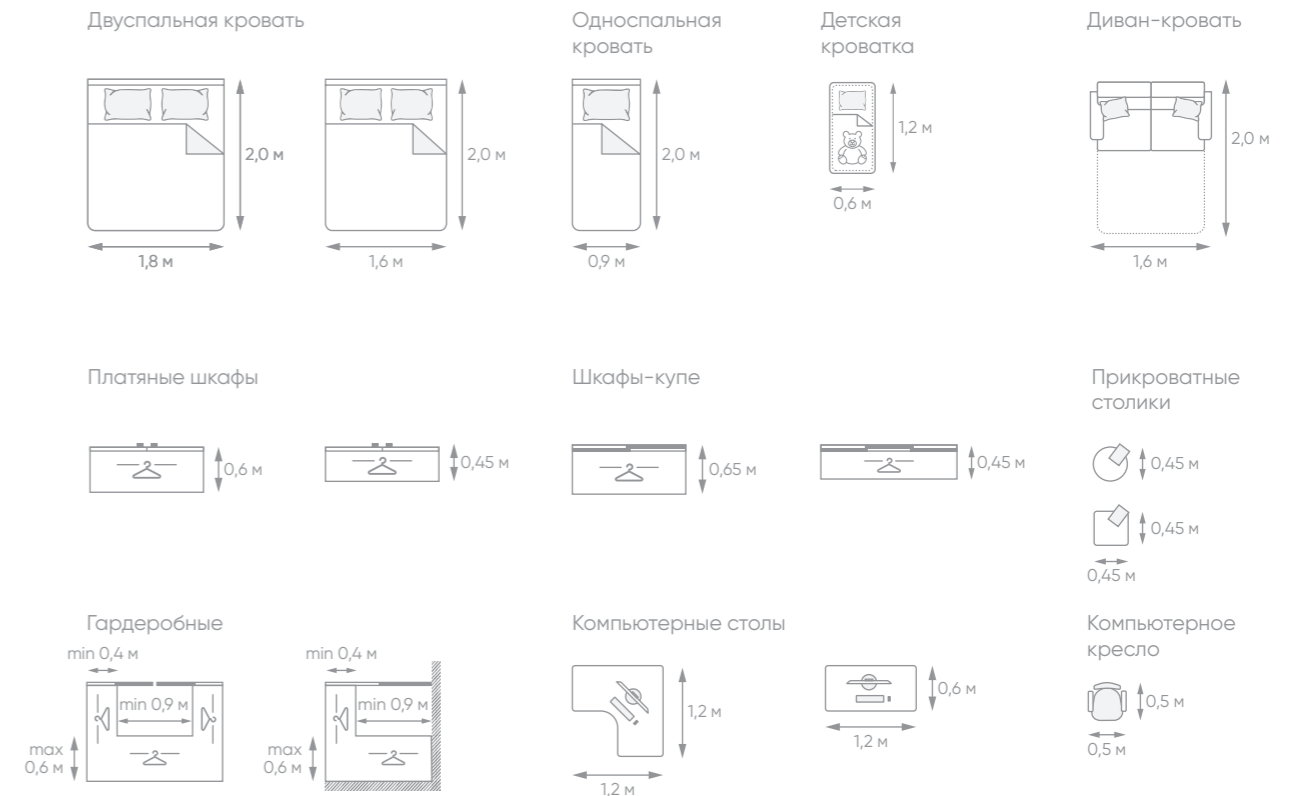

Гостиная





В САНКТ-ПЕТЕРБУРГЕ:

8 (812) 325 01 01

В ГОРОДАХ РФ:

8 (800) 325 01 01

**ОФИСЫ ПРОДАЖ
В САНКТ-ПЕТЕРБУРГЕ:**

Невский пр., д. 68

ул. Кирочная, д. 39

пр. Чернышевского, д. 18

ул. Казанская, д. 44

ул. Коллонтай, д. 5/1

пр. Космонавтов, д. 65/1

Комendantский пр., д. 11

пр. Науки, д. 17/2

LSR.RU

Застройщик ООО «ЛСР Недвижимость – СЗ», Свидетельство №С-003-78-0109-78-260117 от 26.01.2017 выдано СРО А «Объединение строителей Санкт-Петербурга». Проектная декларация на сайте наш.дом.рф. Информация об объекте и его технических характеристиках соответствует проектным данным, которые в процессе строительства могут быть частично изменены. Точную информацию можно получить в отделе продаж, тел. (812) 325 01 01. Не является публичной офертой. Дата выхода буклета – март 2020 г.





LSR.RU